

Interreg



Sofinancira
EVROPSKA UNIJA
Sufinancira
EUROPSKA UNIJA

Slovenija – Hrvatska

CENTINOSS



**ANALIZA STANJA I PROJEKT UREĐENJA PROSTORA KLUBOVA STARIJIH OSOBA „DOMA ZA STARIJE OSOBE KANTRIDA“ RIJEKA
za potrebe provedbe Programa Interreg Slovenija-Hrvatska, Projekta Centinoss**

Mjesto izvršenja: Klubovi za starije osobe Doma “Kantrida” koji djeluju na šest lokacija

Lokacije : Klub starijih osoba “BELVEDER”, Klub starijih osoba “BULEVARD”, Klub starijih osoba “PEĆINE”, Klub stariji osoba “POTOK”, Klub starijih osoba “VEŽICA”, Klub starijih osoba “ZAMET”

Naručitelj : Dom za starije osobe “Kantrida”, Đuro Catti 6, 51000 Rijeka

Projekt broj : IP. I-68-24

PROJEKTANTI :

Ljuban Vukić dipl.ing.arh.
ovlašteni arhitekt 4555

LJUBAN VUKIĆ
dipl.ing.arh.
OVLASTENI ARHITEKT
A 4555

za Studio za arhitekturu Dots d.o.o
ditektorica : Sanja Štimac mag. ing.arh

DOTS
STUDIO ZA ARHITEKTURU
RIJEKA, Braće Monjac 14

SADRŽAJ

A/ OPĆI DOKUMENTI	3
A/ 1. Preslika rješenja o upisu tvrtke u sudski registar	4
2. Preslika rješenja o upisu u Imenik ovlaštenih arhitekata	
3. Rješenje o imenovanju	
B/ OPĆI PODACI O MJESTIMA IZVRŠENJA I TEHNIČKI OPIS	13
B/ 1. BELVEDER :	20
IZVODI IZ KATASTARSKOG PLANA - POZICIJE KLUBOVA	
OPĆI PODACI O KLUBOVIMA STARIJIH OSOBA	
OPIS STANJA POSTOJEĆIH LOKACIJA KLUBOVA STARIJIH OSOBA	
B/ 2. BULEVARD	27
IZVODI IZ KATASTARSKOG PLANA - POZICIJE KLUBOVA	
OPĆI PODACI O KLUBOVIMA STARIJIH OSOBA	
OPIS STANJA POSTOJEĆIH LOKACIJA KLUBOVA STARIJIH OSOBA	
B/ 3. PEĆINE	34
IZVODI IZ KATASTARSKOG PLANA - POZICIJE KLUBOVA	
OPĆI PODACI O KLUBOVIMA STARIJIH OSOBA	
OPIS STANJA POSTOJEĆIH LOKACIJA KLUBOVA STARIJIH OSOBA	
B/ 4. POTOK	41
IZVODI IZ KATASTARSKOG PLANA - POZICIJE KLUBOVA	
OPĆI PODACI O KLUBOVIMA STARIJIH OSOBA	
OPIS STANJA POSTOJEĆIH LOKACIJA KLUBOVA STARIJIH OSOBA	
B/ 5. VEŽICA	49
IZVODI IZ KATASTARSKOG PLANA - POZICIJE KLUBOVA	
OPĆI PODACI O KLUBOVIMA STARIJIH OSOBA	
OPIS STANJA POSTOJEĆIH LOKACIJA KLUBOVA STARIJIH OSOBA	
B/ 6. ZAMET	57
IZVODI IZ KATASTARSKOG PLANA - POZICIJE KLUBOVA	
OPĆI PODACI O KLUBOVIMA STARIJIH OSOBA	
OPIS STANJA POSTOJEĆIH LOKACIJA KLUBOVA STARIJIH OSOBA	
C/ GRAFIČKI PRILOZI	66
D/ SLIKOVNI PRILOZI	119
E/ OPĆI UVIJETI I TROŠKOVNIK RADOVA	126

A/ OPĆI DOKUMENTI



REPUBLIKA HRVATSKA
TRGOVAČKI SUD U RIJECI

Tt-23/1486-2
MBS: 040452102
EUID: HRSR.040452102

R J E Š E N J E

Trgovački sud u Rijeci po sucu pojedincu Željka Štrk Vozila u registarskom predmetu upisa u sudski registar osnivanje po prijedlogu predlagatelja STUDIO ZA ARHITEKTURU DOTS društvo s ograničenom odgovornošću za projektiranje, Rijeka, BRAĆE MONJAC 14, 14.03.2023. godine

r i j e š i o j e

u sudski registar ovog suda upisuje se:

osnivanje društva s ograničenom odgovornošću

pod tvrtkom/nazivom STUDIO ZA ARHITEKTURU DOTS društvo s ograničenom odgovornošću za projektiranje, sa sjedištem u Rijeka, Braće Monjac 14, u registarski uložak s MBS 040452102, prema podacima naznačenim u prilogu ovoga rješenja ("Podaci za upis u glavnu knjigu sudskog registra"), koji je njegov sastavni dio.

TRGOVAČKI SUD U RIJECI

U Rijeci, 14. ožujka 2023. godine

S U D A C

Željka Štrk Vozila

Uputa o pravnom lijeku:

Pravo na žalbu protiv ovog rješenja ima sudionik ili druga osoba koja za to ima pravni interes. Žalba se podnosi u roku od 8 (osam) dana Visokom trgovačkom sudu Republike Hrvatske u dva primjerka, putem prvostupanjskog suda. Predlagatelj nema pravo žalbe.



REPUBLIKA HRVATSKA
TRGOVAČKI SUD U RIJECI

Tt-23/1486-2
MBS: 040452102
EUID: HRSR.040452102

Dokument je elektronički potpisan:
ŽELJKA ŠTRK-VOZILA

Vrijeme potpisivanja:
14-03-2023
12:32:13



DN:
C=HR
O=TRGOVAČKI SUD U RIJECI
2.5.4.97=#130D48523838373855393634393537
L=RIJEKA
S=ŠTRK-VOZILA
G=ŽELJKA
CN=ŽELJKA ŠTRK-VOZILA

Broj zapisa: dzi-5227080
Kontrolni broj: lfnj2-wst99



Vjerodostojnost ovog dokumenta možete provjeriti na web adresi:
http://sudreg.pravosudje.hr/registar/kontrola_izvornika/
unosom gore navedenog broja zapisa i kontrolnog broja dokumenta
ili skeniranjem ovog QR koda. Sustav će u oba slučaja prikazati
izvornik ovog dokumenta. Ukoliko je ovaj dokument identičan
prikazanom izvorniku u digitalnom obliku, Trgovački sud u Rijeci
potvrđuje vjerodostojnost dokumenta.



TRGOVAČKI SUD U RIJECI
Tt-23/1486-2

MBS: 040452102
EUID: HRSR.040452102
Datum: 14.03.2023

PODACI ZA UPIS U GLAVNU KNJIGU SUDSKOG REGISTRA
(prilog uz rješenje)

Pod brojem upisa 1 za tvrtku STUDIO ZA ARHITEKTURU DOTS društvo s
ograničenom odgovornošću za projektiranje upisuje se:

SUBJEKT UPISA

TVRTKA:

STUDIO ZA ARHITEKTURU DOTS društvo s ograničenom odgovornošću za
projektiranje

STUDIO ZA ARHITEKTURU DOTS d.o.o.

SJEDIŠTE/ADRESA:

Rijeka (Grad Rijeka)
Braće Monjac 14

ADRESA ELEKTRONIČKE POŠTE:

sanjastimacri@gmail.com

PRAVNI OBLIK:

društvo s ograničenom odgovornošću

PRETEŽITA DJELATNOST:

71.11 - Arhitektonske djelatnosti

OSNIVAČI/ČLANOVI DRUŠTVA:

Sanja Štimac, OIB: 41270080254
Rijeka, Braće Monjac 14
- član društva

Tomislav Štimac, OIB: 47990100079
Crni Lug, Selska 1
- član društva

OSOBE OVLAŠTENE ZA ZASTUPANJE:

Sanja Štimac, OIB: 41270080254
Rijeka, Braće Monjac 14
- član uprave
- zastupa samostalno i pojedinačno, temeljem Odluke od 01.
ožujka 2023. godine

TEMELJNI KAPITAL:

2.500,00 euro

PRAVNI ODNOSI:

Osnivački akt:

Društveni ugovor o osnivanju društva s ograničenom odgovornošću
zaključen je dana 01. ožujka 2023. godine.

EVIDENCIJSKE DJELATNOSTI:

* - arhitektonske savjetodavne djelatnosti,



TRGOVAČKI SUD U RIJECI
Tt-23/1486-2

MBS: 040452102
EUID: HRSR.040452102
Datum: 14.03.2023

PODACI ZA UPIS U GLAVNU KNJIGU SUDSKOG REGISTRA
(prilog uz rješenje)

Pod brojem upisa 1 za tvrtku STUDIO ZA ARHITEKTURU DOTS društvo s
ograničenom odgovornošću za projektiranje upisuje se:

SUBJEKT UPISA

EVIDENCIJSKE DJELATNOSTI:

- * - urbanističko i prostorno planiranje i projektiranje krajolika,
- * - inženjering, projektni menadžment i tehničke djelatnosti,
- * - projektiranje, građenje, uporaba i održavanje građevina te stručni nadzor građenja,
- * - energetska certificiranje, energetski pregled zgrade i redoviti pregled sustava grijanja i sustava hlađenja ili klimatizacije u zgradi,
- * - radovi na visinama i nepristupačnim mjestima,
- * - djelatnost projektiranja i /ili stručnog nadzora građenja,
- * - djelatnosti upravljanja projektom gradnje,
- * - djelatnost tehničkog ispitivanja i analize,
- * - stručni poslovi prostornog uređenja,
- * - djelatnost dizajniranja namještaja, štandova, ukrasnih predmeta, suvenira, nakita, i druge unutrašnje dekoracije,
- * - specijalizirane dizajnerske djelatnosti,
- * - dizajn interijera,
- * - fotografske djelatnosti,
- * - prevoditeljske djelatnosti i usluge tumača,
- * - tiskanje magazina i ostalih periodičkih publikacija koje izlaze manje od četiri puta na tjedan,
- * - tiskanje knjiga i brošura, glazbenih djela i glazbenih rukopisa, zemljopisnih karata, atlasa, plakata, reklamnih kataloga, prospekata i drugih tiskanih oglasa, poštanskih marki, upravnih biljega, dokumenata, čekova i drugih vrijednosnih papira, pametnih kartica, albuma, dnevnika, kalendara, poslovnih obrazaca i ostalih tiskanih komercijalnih publikacija, papirnatih potrepština za osobne potrebe i drugih materijala tiskanih pomoću knjigotiska, ofseta, fotografske, fleksografije, sitotiska i drugih tiskarskih strojeva, strojeva za umnožavanje, računalnih pisača, pisača itd., uključujući brzo tiskanje,
- * - uklanjanje građevina i pripremni radovi na gradilištu,
- * - djelatnost uvođenja instalacija vodovoda, kanalizacije i plina i ostali građevinski instalacijski radovi,
- * - elektroinstalacijski radovi,
- * - završni građevinski radovi; fasadni i štukaturski radovi, postavljanje podnih i zidnih obloga, ugradnja stolarije, soboslikarski i staklarski radovi,



TRGOVAČKI SUD U RIJECI
Tt-23/1486-2

MBS: 040452102
EUID: HRSR.040452102
Datum: 14.03.2023

PODACI ZA UPIS U GLAVNU KNJIGU SUDSKOG REGISTRA
(prilog uz rješenje)

Pod brojem upisa 1 za tvrtku STUDIO ZA ARHITEKTURU DOTS društvo s
ograničenom odgovornošću za projektiranje upisuje se:

SUBJEKT UPISA

EVIDENCIJSKE DJELATNOSTI:

- * - podizanje krovnih konstrukcija i pokrivanje krovova,
- * - specijalizirane građevinske djelatnosti koje se obavljaju na različitim vrstama građevina, a zahtijevaju specijalno izvođenje ili opremu,
- * - prijevoz putnika u unutarnjem cestovnom prometu,
- * - prijevoz putnika u međunarodnom cestovnom prometu,
- * - prijevoz tereta u unutarnjem cestovnom prometu,
- * - prijevoz tereta u međunarodnom cestovnom prometu,
- * - prijevoz osoba i tereta za vlastite potrebe,
- * - kupnja i prodaja robe,
- * - pružanje usluga u trgovini,
- * - obavljanje trgovačkog posredovanja na domaćem i inozemnom tržištu,
- * - zastupanje inozemnih tvrtki u plasmanu proizvoda i usluga,
- * - usluge informacijskog društva,
- * - istraživanje tržišta i ispitivanje javnog mnijenja,
- * - savjetovanje u vezi s poslovanjem i upravljanjem,
- * - promidžba (reklama i propaganda),
- * - poslovi upravljanja nekretninom i održavanje nekretnina,
- * - posredovanje u prometu nekretnina,
- * - poslovanje nekretninama,
- * - iznajmljivanje i upravljanje vlastitim nekretninama,
- * - organiziranje i održavanje grupnih i individualnih pripremnih tečajeva i poduka.

U Rijeci, 14. ožujka 2023.

S U D A C
Željka Štrk Vozila



TRGOVAČKI SUD U RIJECI
Tt-23/1486-2

MBS: 040452102
EUID: HRSR.040452102
Datum: 14.03.2023

PODACI ZA UPIS U GLAVNU KNJIGU SUDSKOG REGISTRA
(prilog uz rješenje)

Pod brojem upisa 1 za tvrtku STUDIO ZA ARHITEKTURU DOTS društvo s
ograničenom odgovornošću za projektiranje upisuje se:

SUBJEKT UPISA

Dokument je elektronički potpisan:

ŽELJKA ŠTRK-VOZILA

Vrijeme potpisivanja:

14-03-2023

12:32:16



DN:

C=HR

O=TRGOVAČKI SUD U RIJECI

Z=54.9744130048523838373835393634393537

L=RIJEKA

S=ŠTRK-VOZILA

G=ŽELJKA

CN=ŽELJKA ŠTRK-VOZILA

Broj zapisa: dzi-5227081
Kontrolni broj: h4unt-uwtny



Vjerodostojnost ovog dokumenta možete provjeriti na web adresi:
http://sudreg.pravosudje.hr/registar/kontrola_izvornika/
unosom gore navedenog broja zapisa i kontrolnog broja dokumenta
ili skeniranjem ovog QR koda. Sustav će u oba slučaja prikazati
izvornik ovog dokumenta. Ukoliko je ovaj dokument identičan
prikazanom izvorniku u digitalnom obliku, Trgovački sud u Rijeci
potvrđuje vjerodostojnost dokumenta.



REPUBLIKA HRVATSKA

HRVATSKA KOMORA ARHITEKATA

Klasa: UP/I-034-02/18-01/16
Urbroj: 505-04-18-02
Zagreb, 23. veljače 2018.

Hrvatska komora arhitekata odlučujući o zahtjevu, Ljubana Vukića, dipl.ing.arh., iz Zagreba, Susedgradska 16, OIB: 12545262444 u predmetu upisa u Imenik ovlaštenih arhitekata na temelju članka 26. Zakona o komori arhitekata i komorama inženjera u graditeljstvu i prostornom uređenju (Narodne novine broj 78/15), i članka 37. Statuta Hrvatske komore arhitekata (Narodne novine broj 140/15, 43/17), po zahtjevu stranke donosi

RJEŠENJE

1. U **Imenik ovlaštenih arhitekata** upisuje se Ljuban Vukić, dipl.ing.arh., iz Zagreba, Susedgradska 16 u stručni smjer za: **ovlašteni arhitekt** pod rednim brojem **4555**, s danom upisa **23.02.2018.** godine.
2. Upisom u **Imenik ovlaštenih arhitekata**, Ljuban Vukić, dipl.ing.arh., stječe pravo na uporabu strukovnog naziva "**ovlašteni arhitekt**" i pravo na obavljanje stručnih poslova temeljem članka 49., 53. i 55. Zakona o poslovima i djelatnostima prostornog uređenja i gradnje i članka 49. Statuta Hrvatske komore arhitekata, te pravo na pečat i iskaznicu ovlaštenog arhitekta.
3. Upisom u Imenik ovlaštenih arhitekata, Ljubanu Vukiću, dipl.ing.arh., Komora izdaje pečat i iskaznicu ovlaštenog arhitekta.
4. Upisnina u iznosu od 1.000.00, kuna uplaćena je na račun Hrvatske komore arhitekata.

Obrazloženje

Ljuban Vukić, dipl.ing.arh., iz Zagreba, Susedgradska 16 podnio je ovom javnopravnom tijelu zahtjev za upis u Imenik ovlaštenih arhitekata Hrvatske komore arhitekata dana 08.02.2018. godine.

Hrvatska komora arhitekata provela je postupak razmatranja dostavljenog potpunog zahtjeva imenovanog sukladno članku 4. Pravilnika o upisima u imenike, upisnike i evidencije Hrvatske komore arhitekata, te je utvrđeno da je Ljuban Vukić:

- završio odgovarajući studij i stekao akademski naziv diplomirani inženjer arhitekture,
- da je stekao odgovarajuće stručno iskustvo u trajanju od dvije godine,
- da je položio stručni ispit za poslove sudionika i gradnji,
- da ima prebivalište na teritoriju Republike Hrvatske,
- da protiv njega nije pokrenuta istraga, odnosno da se ne vodi kazneni postupak zbog kaznenog djela koje se vodi po službenoj dužnosti,
- da je uplatio upisninu sukladno Odluci o visini upisnine i članarine Hrvatske komore arhitekata.

Temeljem ovako utvrđenog činjeničnog stanja ispunjeni su uvjeti propisani u članku 27. Zakona o komori arhitekata i komorama inženjera u graditeljstvu i prostornom uređenju i članku 4. Pravilnika o upisima u imenike, upisnike i evidencije Hrvatske komore arhitekata i zahtjev imenovanog je osnovan.

Ljuban Vukić, dipl.ing.arh., upisom u Imenik ovlaštenih arhitekata Hrvatske komore arhitekata od dana 23.02.2018. godine stječe pravo na uporabu strukovnog naziva ovlaštenu arhitekt, pravo na pečat i iskaznicu, te sva prava i obveze sukladno Zakonu o komori arhitekata i komorama inženjera u graditeljstvu i prostornom uređenju, Zakonu o poslovima i djelatnostima prostornog uređenja i gradnje i Statutu Hrvatske komore arhitekata.

Slijedom ovako utvrđenog činjeničnog stanja zahtjevu je valjalo udovoljiti, te primjenom odredbi Zakona o komori arhitekata i komorama inženjera u graditeljstvu i prostornom uređenju, Zakona o poslovima i djelatnostima prostornog uređenja i gradnje i Statuta Hrvatske komore arhitekata riješiti kao u izreci.

Upravna pristojba u iznosu od 70,00 kuna po Tar. br. 1. i 2. Tarife upravnih pristojbi Zakona o upravnim pristojbama (Narodne novine broj 115/16) je plaćena.

Uputa o pravnom lijeku:

Protiv ovog rješenja može se izjaviti žalba Ministarstvu graditeljstva i prostornoga uređenja u roku od 15 dana od njegova prijema. Žalba se predaje neposredno ili putem pošte ovom tijelu, a može se izjaviti usmeno na zapisnik. Upravna pristojba na žalbu plaća se u državnim biljezima u iznosu od 35,00 kuna po Tar. br. 3. Tarife upravnih pristojbi Zakona o upravnim pristojbama.

Predsjednica Hrvatske komore arhitekata
- Željka Jurković, dipl.ing.arh.

Žurković



Dostaviti:

1. Ljuban Vukić, 10000 Zagreb, Susedgradska 16,
2. Pismohrana, ovdje.

Rješenje o imenovanju projektanta

Temeljem čl. 51 Zakona o gradnji (NN 153/13, 20/17, 39/19, 125/19), čl. 17 Zakona o poslovima i djelatnostima prostornog uređenja i gradnje (NN 78/15, 118/18, 110/19), donosi se:

IMENOVANJE GLAVNOG PROJEKTANTA

Kojim se imenuje:

GLAVNI PROJEKTANT: LJUBAN VUKIĆ, dipl. ing. arh.

Ljuban Vukić, zaposlenik tvrtke Studio Dots d.o.o., Braće Monjac 14, Rijeka, upisan u Imenik ovlaštenih arhitekata pod rednim brojem 4555, s danom upisa 23.02.2018. godine, prema rješenju Hrvatske komore arhitekata Klasa UP/I-034-02/18-01/16, Urbroj 505-04-18-02 od 23. veljače 2018. godine.

Za izradu projekta : "ANALIZA STANJA I PROJEKT UREĐENJA PROSTORA KLUBOVA STARIJI OSOBA "DOMA ZA STARIJE OSOBE KANTRIDA", RIJEKA" za:

NARUČITELJ: Dom za starije osobe "Kantrida", Đuro Catti 6, 51000 Rijeka

MJESTO IZVRŠENJA: Klubovi za starije osobe Doma "Kantrida" koji djeluju na šest lokacija

LOKACIJA: Klub starijih osoba "BELVEDER", Uspon I. Tomee 8/a ; Klub starijih osoba "BULEVARD" Šetalište I. G. Kovačića 14a ; Klub starijih osoba "PEĆINE", J. P. Kamova 65/a ; Klub starijih osoba "POTOK", R. K. Jeretova 4/a ; Klub starijih osoba "VEŽICA", Zdravka Kučića 9 ; Klub starijih osoba "ZAMET", Petra Jurčića 24/a.

U smislu članka 51. Zakona o gradnji (NN 153/13, 20/17, 39/19, 125) i članka 17. Zakona o poslovima i djelatnostima prostornog uređenja i gradnje (NN 78/15, 118/18, 110/19) imenovani projektant ispunjava uvjete za izradu navedene dokumentacije, što dokazuje pečatom i rješenjem o upisu u Imenik ovlaštenih arhitekata, Hrvatske komore arhitekata.

za Studio za arhitekturu Dots d.o.o
ditektorica : Sanja Štimac mag. ing.arh

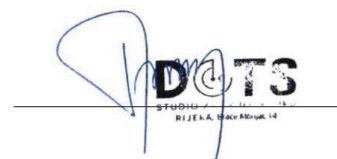

B/ OPĆI PODATCI O MJESTIMA IZVRŠENJA I TEHNIČKI OPIS

B UVODNO O KLUBOVIMA

Dom za starije osobe Kantrida

Prema posljednjem popisu stanovništva iz 2021. (podaci Državnog zavoda za statistiku) na području Grada Rijeke živi više od 28 tisuća osoba starija od 65 godina, s udjelom od preko 27% u ukupnom broju stanovništva.

U Gradu Rijeci već je 60-tih godina prošlog stoljeća prepoznata potreba brige i skrbi za starije stanovništvo i pokrenuta izgradnja doma za umirovljenike u mirnom i zelenom dijelu Grada, Kantridi. Međutim, osim smještaja u instituciji poticalo se umirovljenike na organizirane aktivnosti u zajednici, u gradskim kvartovima. Treba imati na umu da je u prošlosti doba odlaska u mirovinu bilo puno ranije te su starijim osobama smatrane osobe 50+. Organizirani su tzv. klubovi za starije osobe koji su djelovali na principu samoorganiziranosti ali u okvirima tadašnjih institucijskih oblika. Nekoliko njih bilježi više od 40 godina postojanja na istoj lokaciji pod okriljem današnjeg Doma za starije osobe Kantrida.



štićenici Doma za starije osobe Kantrida

Dom „Kantrida“ trenutno nudi četiri izvaninstitucijske usluge za korisnike a kao jedinstveni, inovativni oblik socijalne usluge su i organizirane aktivnosti, boravak i druženje u šest klubova za starije osobe. Klubovi imaju svoje domačice, zaposlenice Doma „Kantrida“, koje brinu o prostorijama te provođenju aktivnosti u dogovoru s vodstvom kluba i stručnim radnicima Doma „Kantrida“.

Prostorije u kojima djeluju klubovi u vlasništvu su Grada Rijeke ali su ustupljene na korištenje Domu „Kantrida“ bez naknade upravo za ovu namjenu. Prostorije se nalaze ili u prizemlju ili 1 katu u pravilu stambenih objekata, pristupi nisu svugdje pogodni za osobe s invaliditetom međutim, zbog svoje dugogodišnje tradicije postali su općepoznata i rado posjećena mjesta okupljanja starijih osoba u gradskim kvartovima.

Klubovi starijih osoba (K.S.O.) su izvrstan oblike prevencije institucionalizacije gdje starije osobe mogu boraviti uz organizirane aktivnosti i stručnu pomoć zaposlenika Doma „Kantrida“ u blizini svojih stanova i kuća, i u sredinama koje poznaju te u kojima se osjećaju prihvaćeno, sigurno i gdje pripadaju. U klubovima se trenutno okuplja oko 840 članova, no realne potrebe za okupljanjem su i značajnije. Ipak, trenutno stanje K.S.O. zahtijeva određena ulaganja, prvenstveno u uređenje prostora (zidovi, podovi) te namještaj i opremu koja bi prostore učinila pogodnijima za boravak starijih osoba, informatički unaprijedilo kao i omogućilo kvalitetniji rad stručnim suradnicama Doma „Kantrida“ u klubovima.

Upravo provedbom Programa Interreg Slovenija-Hrvatska, Projekt Centinoss u koji se uključio Dom „Kantrida“ namjerava se osnažiti aktivnosti usluge boravljenja i okupljanja starijih osoba organizirano na 6 različitim lokacija na području Grada Rijeke te je za potrebe istog sačinjena ova Analiza stanja i projekt uređenja prostora pojedinih klubova.

U nastavku se daje kraći opis klubova, a zatim i opis prostora i prijedlog potrebnog uređenja prostora unutar raspoloživog budžeta. Boravak u klubovima uključuje širok spektar aktivnosti koje su dizajnirane da obogate svakodnevni život osoba treće životne dobi.

Aktivnosti koje se provode:

- Kulturne aktivnosti – izložbe slika, večeri poezije, posjet kazalištu, klupska biblioteka, koncerti, literarne sekcije...
- Zabavno - edukativne aktivnosti – obilježavanje značajnih datuma, karneval, međugeneracijska druženja, kreativne radionice, edukativna predavanja, panel rasprave...
- Sportsko - rekreativne aktivnosti – sportski turniri, rekreativna tjelovježba, svakodnevne sportske igre u klubovima...
- Zdravstveno - socijalne aktivnosti – zdravstvena predavanja, mjerenje RR-a i GUK-a, usluge fizioterapeuta, suradnja sa Srednjom medicinskom školom, Patronažnom službom Doma zdravlja, Filozofskim fakultetom u Rijeci i Fakultetom zdravstvenih studija u Rijeci
- Savjetodavne aktivnosti – radionice na temu informiranja o pravima i uslugama u sustavu socijalne skrbi Svaki klub ima svog predsjednika, tajnika te klupsko vijeće gdje se dogovara plan rada i aktivnosti koje se provode najčešće volonterski i uz podršku stručnih radnika Doma

KLUB STARIJIH OSOBA BELVEDER

Klub starijih osoba Belveder osnovan je 1980. godine u skromnim prostorijama, nedaleko današnje lokacije. Tijekom godina, klub je doživio velike promjene, a Grad je dodijelio nove, veće prostorije koje članovi danas s ponosom nazivaju svojim.

Članice i članovi kluba svakodnevno uživaju u popodnevним druženjima, te i dalje organiziraju i provode razne aktivnosti. Klub je danas tehnološki opremljen, s više računala na kojima članovi mogu učiti. Također, Facebook profil kluba omogućuje pravovremeno praćenje i informiranje o svim događanjima. Klub trenutno broji 517 članova, od kojih je 420 žena i 97 muškaraca. Pri ovom klubu vrši se i podjela pučke kuhinje za potrebite u Gradu Rijeci za što skrbe domaćice klubova.



članovi "Kluba starijih osoba Belveder"

KLUB STARIJIH OSOBA BULEVARD

Klub starijih osoba Bulevard osnovan je u travnju 1987. godine s ciljem okupljanja starijih osoba i pružanja pomoći u njihovom društvenom i kulturnom angažmanu.



članovi "Kluba starijih osoba Bulevard"

Tijekom godina Klub je postao okupljalište za starije osobe na ovom području, omogućujući im aktivno sudjelovanje u brojnim aktivnostima i stvaranje novih prijateljstava.

Klub Bulevard je od svog osnivanja pružao pomoć starijim osobama, omogućujući im da se druže i aktivno sudjeluju u različitim sadržajima.

Klub broji 41 člana od čega je 31 članica i 10 članova.

KLUB STARIJIH OSOBA PEĆINE

Prije točno 40 godina, 26. travnja 1985. godine, otvorena su vrata Kluba umirovljenika Pećine, jednog od prvih takvih u gradu Rijeci. Ideja o osnivanju kluba za umirovljenike i starije osobe Pećine začet je još 1979. godine, kada je nekolicina entuzijasta iz Mjesne zajednice Pećine, uz pomoć tadašnjeg Centra za društvenu brigu o starijim osobama, krenula u realizaciju ove plemenite ideje. Uz pomoć nekoliko riječkih tvrtki uređen je prostor i stvoreni uvjeti za otvaranje Kluba.

U budućnosti se želi uključiti što više mlađih, informatički pismenih umirovljenika. Klub broji 25 članica.



članovi "Kluba starijih osoba Pećine"



članovi "Kluba starijih osoba Potok"

KLUB STARIJIH OSOBA POTOK

Klub starijih osoba Potok otvoren je davne 1982. godine. Stanovnici s područja Potoka rado su se učlanjivali u Klub, a uz dodatni prilog postali bi i članovi Matice umirovljenika Grada Rijeke. U suradnji s Maticom, ali i u samostalnoj organizaciji, odvijaju se razne aktivnosti za koje su članovi veoma zainteresirani.

Klub Potok i dalje ostaje važna poveznica za mnoge starije osobe, pružajući im priliku za aktivan i društven život. Klub broji 95 članova, 87 članica i 8 članova.

Pri ovom klubu vrši se i podjela pučke kuhinje za potrebite u Gradu Rijeci za što skrbe domaćice klubova.

KLUB STARIJIH OSOBA VEŽICA

Klub starijih osoba Vežica osnovan je 18. studenog 1994. godine uz podršku tadašnjeg predsjednika Kluba starijih osoba Belveder, koji su odlučili pokrenuti okupljalište za starije sugrađane i u ovom dijelu Grada Rijeke. Na početku svog rada, Klub je imao više od 200 članova, a danas, iako broj članova opada u klubu se i dalje aktivno organiziraju razne aktivnosti.

Klub broji 15 članova, 10 žena i 5 muškaraca.



članovi "Kluba starijih osoba Vežica"

KLUB STARIJIH OSOBA ZAMET

Klub starijih osoba Bulevard osnovan je u travnju 1987. godine s ciljem okupljanja starijih osoba i pružanja pomoći u njihovom društvenom i kulturnom angažmanu.

Klub je osnovan davne 1983. godine, a kroz četiri desetljeća postao je nezaobilazno mjesto za sve one koji žele živjeti aktivno i društveno, neovisno o godinama. Ideja o osnivanju kluba potekla je od voditeljice kućne njege Doma Kantrida, koja je, slušajući svakodnevne životne priče, prepoznala potrebu za prostorom gdje bi stariji sugrađani mogli prevladati usamljenost i izgraditi međusobne odnose.

Prve aktivnosti kluba odvijale su se u prostorima sadašnjeg SD Zamet, a 1986. godine, zahvaljujući upornosti i angažmanu Zamećana, Klub je dobio vlastite prostorije na lokaciji na kojoj se i danas nalazi.

Klub broji 141 člana od kojih je 112 članica i 29 članova.



članovi "Kluba starijih osoba Zamet"

DOPRINOS PROJEKTA U POBOLJŠANJU KVALITETE ŽIVOTA STARIJIH OSOBA U LOKALNOJ ZAJEDNICI

Ova analiza omogućit će detaljnu procjenu stanja prostora koji pružaju inovativne oblike socijalnih usluga. Proučit će se trenutne tehnološke mogućnosti i manjkavosti te utvrditi koje tehnologije mogu biti primijenjene za poboljšanje kvalitete života korisnika klubova.

Svaki od šest klubova ima različitu kvadraturu i raspored prostorija, no općenito se sastoje od prostora za boravak i druženje korisnika, blagovaonice te uredskih prostora za osoblje. Tu su također sanitarni prostori i tehničke prostorije poput čajnih kuhinja, praonica i spremišta.

Postojeći prostori klubova za starije osobe bit će prilagođeni prema potrebama, uz nabavu nove informatičke opreme (računala, razna pomagala), uređaja poput klima uređaja, LCD televizija, štednjaka, hladnjaka, perilica za suđe, bojlera, perilica i sušilica rublja, te novih rasvjetnih tijela i sitnog inventara (manji električni aparati, usisavači, kuhinjski pribor itd.). Također, bit će nabavljen nov namještaj poput naslonjača, sofa, stolova, stolica, kuhinjskih blokova po mjeri i ormarića. Ovi radovi uključuju nabavu uređaja, izradu namještaja po mjeri, dopremu i montažu.

Cilj svih tih aktivnosti jest unaprijediti postojeće izvaninstitucijske usluge boravka i druženja starijih osoba u klubovima, s naglaskom na edukativne i zabavne aktivnosti te dijelomičnu uslugu pomoći u kući.

S obzirom na nagli porast potreba za skrbi uslijed starenja stanovništva, niti jedan javni ili profesionalni sustav ne može preuzeti kompletnu skrb. Stoga se mora osloniti na postojeću neformalnu socijalnu mrežu skrbi. Cilj vaninstitucijskih usluga je omogućiti starijim ovisnim osobama što duži ostanak u vlastitom domu uz održavanje zadovoljavajuće kvalitete života. Važan segment pružanja vaninstitucijskih usluga je kontakt i komunikacija, što je često ostvarivo samo uz osoblje koje dolazi do korisnika. Međutim, ovo se želi promijeniti organizacijom odlaska starijih osoba u prostor klubova, čime se podupire politika deinstitucionalizacije, s ciljem poboljšanja kvalitete života starijih osoba u lokalnoj zajednici.



REPUBLIKA HRVATSKA
DRŽAVNA GEODETSKA UPRAVA
PODRUČNI URED ZA KATASTAR
RIJEKA

NESLUŽBENA KOPIJA

K.o. STARI GRAD

k.č.br.: 3606/1

Stanje na dan: 17.12.2024.

IZVOD IZ KATASTARSKOG PLANA

Mjerilo 1:1000
Izvorno mjerilo 1:1000



B.1. OPĆI PODACI : BELVEDER

Opći podaci o lokaciji :

Prvi dio predmeta idejnog rješenja je adaptacija, uređenje i opremanje dijela postojećih prostorija Kluba starijih osoba Belveder koji je jedan od područnih klubova - Doma za starije Kantrida. Lokacija zahvata nalazi se na građevnoj čestici k.č.br. 3606/1, MB 324779 k.o. STARI GRAD ; na adresi Uspon Irene Tomee 8/a. Građevna čestica je površine 713m², a prostor Kluba nalazi se u suterenu sa lijeve bočne strane objekta te ima direktni izlaz na ulicu.

Ukupna tlocrtna površina postojećih prostora Kluba iznosi 130 m². Glavni ulaz u klub koji se nalazi na jugo - zapadnom dijelu objekta izlazi na ulicu Uspon Irene Tomee koja se spaja na javnu prometnicu - Tizianovu ulicu, u smjeru centra Rijeke. Klub nema direktni pristup javnoj prometnici i nema parkirno mjesto. Građevina u kojoj se nalazi Klub je pred malo prošla obnovu fasade i pročelja.



pogled na objekt iz Tizianove ulice

OPIS STANJA POSTOJEĆE LOKACIJE KLUBA STARIJIH OSOBA BELVEDER

Postojeće stanje

Klub starijih osoba Belveder nalazi se u objektu privatno - poslovne namjene. U prizemlju objekta na prednjem pročelju, s ulazima sa glavne ulice, nalaze se poslovni prostori ljekarne i dućana. Ulaz u Klub nalazi se sa bočne strane objekta. Tlocrtno gledajući klub se sastoji od prostorije za druženje (55m²) i pripadajuće kuhinje (12m²), uredske prostorije (20m²), knjižnice (17,8m²), dnevnog boravka (18m²) i toaleta (4,2m²).

Visina prostora iznosi 304 cm. Prostor je s obzirom na kvadraturu dobro osvijetljen kroz velike prozorske otvore. Prostor je dobro održavan i nema većih vidljivih oštećenja. Klub je spojen na lokalnu infrastrukturu plina, vode i kanalizacije. Ima svoj plinski bojler i razdjelnik, također postoji klima uređaj koji je potrebno zamjeniti. Zbog obnove vanjskog plašta potrebno je ponovo provesti instalaciju klime.

Na podu se u većini prostorija nalazi parket koji je u dobrom stanju. U prostoru sanitarija i kuhinje su pločice koje su dobro održavane. Prostor kuhinje zahtijeva novo rasvjetno tijelo i reorganizaciju prostora. Uredski prostor treba reorganizaciju i postoji potreba za novim prostorom za skladištenje.



prostorija za druženje

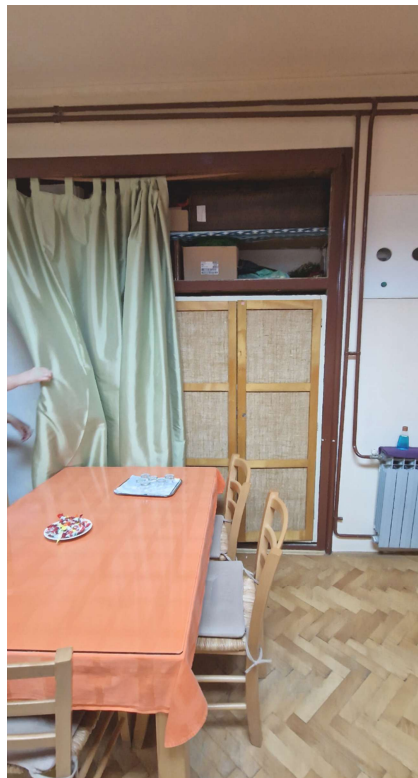

prostorija za druženje, pogled na ugradbene niše

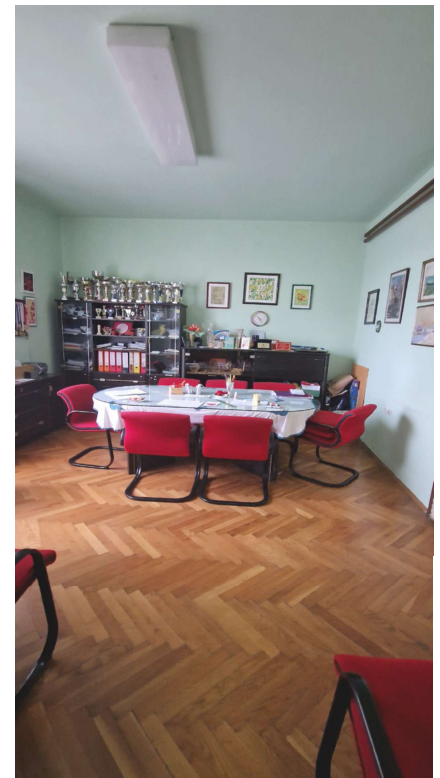

uredska prostorija



pogled prema kuhinji

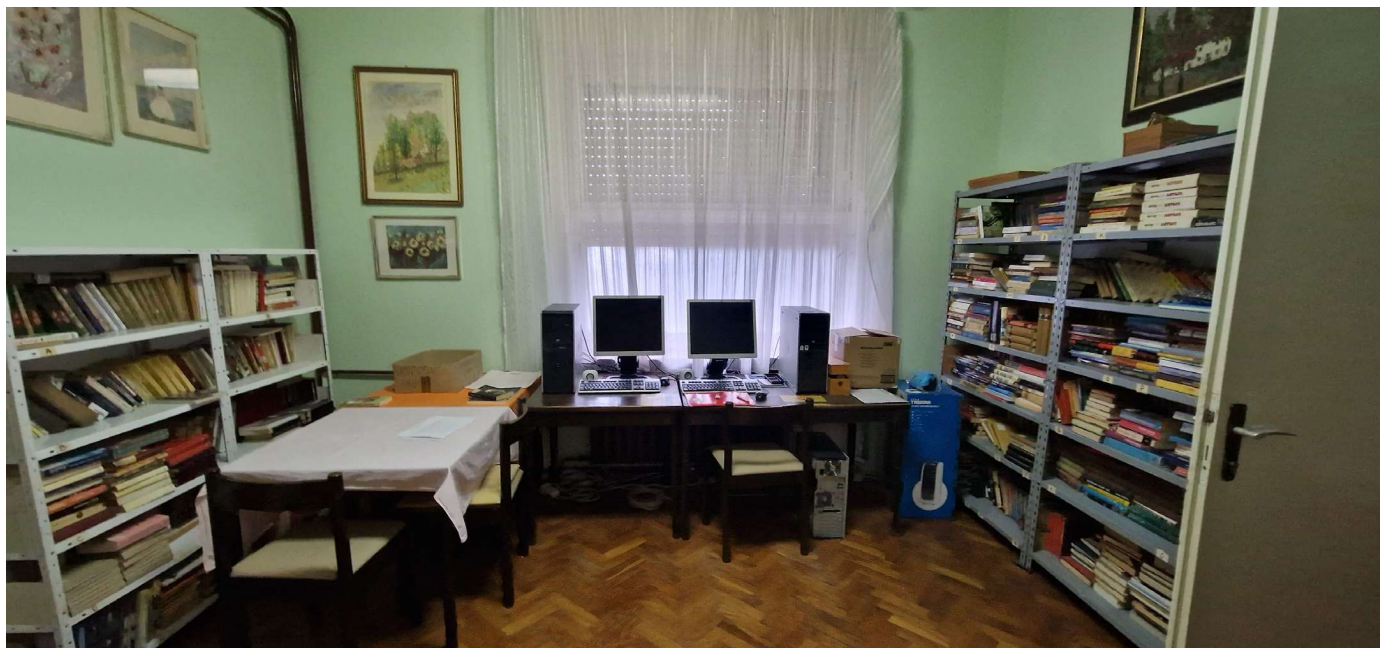

prostor knjižnice

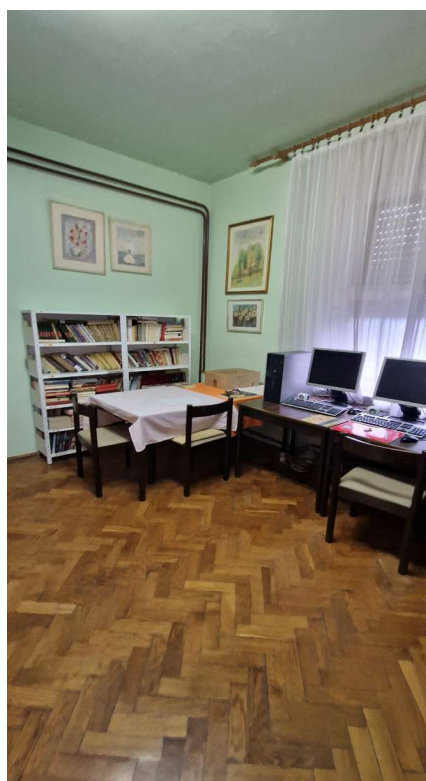

prostor knjižnice



prostor toaleta

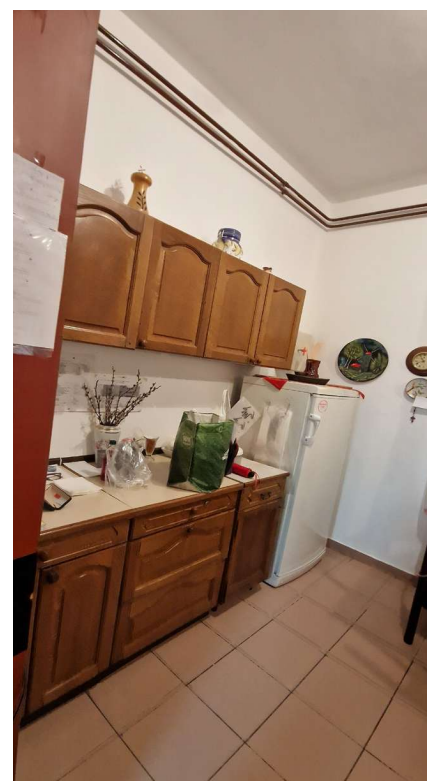

prostor kuhinje

Novoplanirano stanje

Planirani projekt uređenja prostora Kluba za starije osobe Belveder podrazumijeva minimalne kozmetičke posege adaptacije, kako bi se postojeći prostor iskoristio za poboljšanje kvalitete prostora i lagodnije korištenje za njegove korisnike. Idejno rješenje nudi opciju kako urediti postojeći prostor da se dobije novi funkcionalni prostor kuhinje koji također kasnije može biti iskorišten ukoliko se bude nazirala potreba za organizaciju podijele toplih obroka.

U prostor obuhvata ulazi cijeli prostor, izuzev prostora toaleta. Uređenje predviđa ličilačke radove u cijelom prostoru kluba. Od obrtničkih radova predviđaju se također i stolarski radovi. Postoji potreba za novom kuhinjom, novim radnim prostorom i pripadajućem ugradbenim ormarom za skladištenje, te izradom vrata po mjeri kako bi se zatvorile postojeće niše u prostoru.

Uređuje se i prostor dnevnog boravka koji trenutno ima funkciju skladišta. U njemu se radi organizacija lounge prostora sa garniturom za sjedenje, klubskim stolićem i novim televizorom.



Belveder moodboard



pogledi prema kuhinji



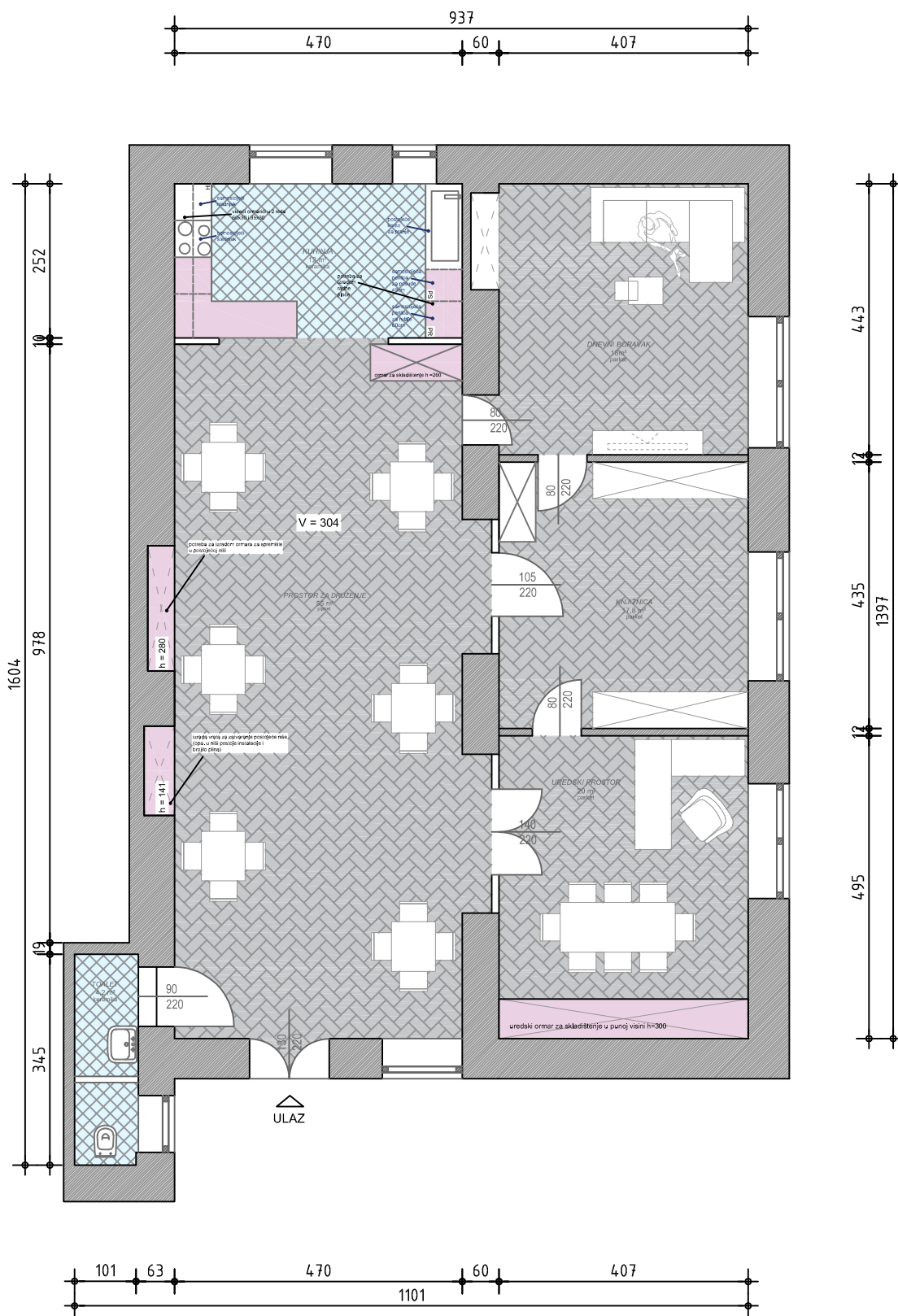

TLOCRT BELVEDER M 1:100





REPUBLIKA HRVATSKA
DRŽAVNA GEODETSKA UPRAVA
PODRUČNI URED ZA KATASTAR
RIJEKA

NESLUŽBENA KOPIJA

K.o. SUŠAK

k.č.br.: 6342

Stanje na dan: 18.12.2024.

IZVOD IZ KATASTARSKOG PLANA

Mjerilo 1:1000
Izvorno mjerilo 1:1000



B.2. BULEVARD

B.2. OPĆI PODACI : BULEVARD

Opći podaci o lokaciji :

Drugi dio predmeta idejnog rješenja je adaptacija, uređenje i opremanje dijela postojećih prostorija Kluba starijih osoba Bulevard koji je jedan od područnih klubova - Doma za starije Kantrida. Lokacija zahvata nalazi se na građevnoj čestici k.č.br. 6342, MB 338460 k.o. SUŠAK ; na adresi Šetalište I. G. Kovačića 14A. Građevna čestica je površine 392m², a prostor Kluba nalazi se u suterenu te ima izlaz na pripadajuće dvorište koje dijeli sa prostorom mjesne zajednice i lječničkim uredom.

Ukupna tlocrtna površina postojećih prostorija Kluba iznosi 37,5 m². Glavni ulaz u klub koji se nalazi na sjevernom dijelu objekta i preko dvorišnog prostra izlazi na ulicu Šetalište I. G. Kovačića koja je javna prometnica koja vodi prema centru Rijeke i na drugu stranu prema Trsatu. Klub nema nema parkirno mjesto. Građevini u kojoj se nalazi klub potrebna je sanacija.



pogled na objekt i dvorište iz ulice Šetalište Ivana Gorana Kovačića

OPIS STANJA POSTOJEĆE LOKACIJE KLUBA STARIJIH OSOBA BULEVARD

Postojeće stanje

Klub starijih osoba Bulevard nalazi se u objektu poslovne namjene. Objekt je prizemnica i na sjevernom pročelju nalaze se poslovni prostor, klub te prostor mjesne zajednice. Ulaz u Klub nalazi se u sredini objekta. Tlocrtno gledajući klub se sastoji od ulaznog prostora (5,6m²), prostora za druženje (13,6m²) i pripadajuće kuhinje (16,3m²) te toaleta (2,1m²).

Visina prostora iznosi 275 cm. Klub je dobro osvijetljen kroz duge prozorske otvore na južnoj strani. Prostor je održavan ali su vidljiva oštećenja boje na zidovima i potrebna je temeljita sanacija istih. Klub je spojen na lokalnu infrastrukturu struje, vode i kanalizacije. Klub trenutno nema kvalitetno provedeno grijanje prostora i treba osigurati primjereni izvor topline, što je u ovom slučaju klima uređaj i za isti napraviti primjereni razvod i instalaciju.

Na podu se u prostoru nalazi laminat u plavom tonu koji je relativno nov i u dobrom stanju. U prostoru sanitarija nalaze se pločice. Prostor kuhinje zahtijeva reorganizaciju prostora i prilagodbu istog da bi se dobio veći prostor kuhinje. Postojeći šank se zadržava i predviđena je sanacija istog. Prostor za druženje ima potrebu za organizacijom novog sjedećeg prostora.



pogled prema dvorišnom prostoru i ulazu

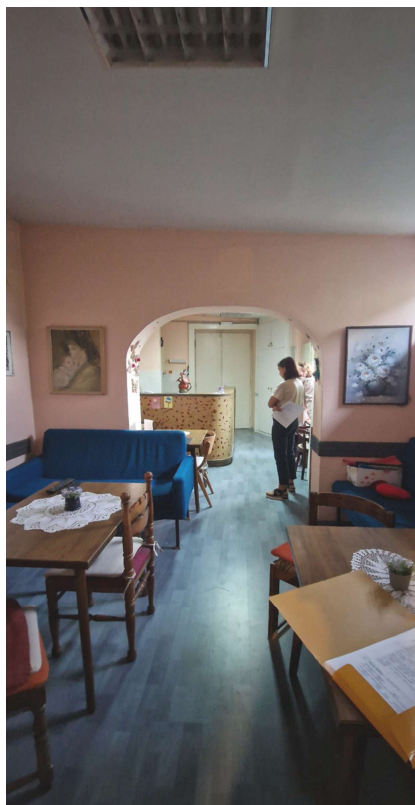

pogled na prostor za druženje

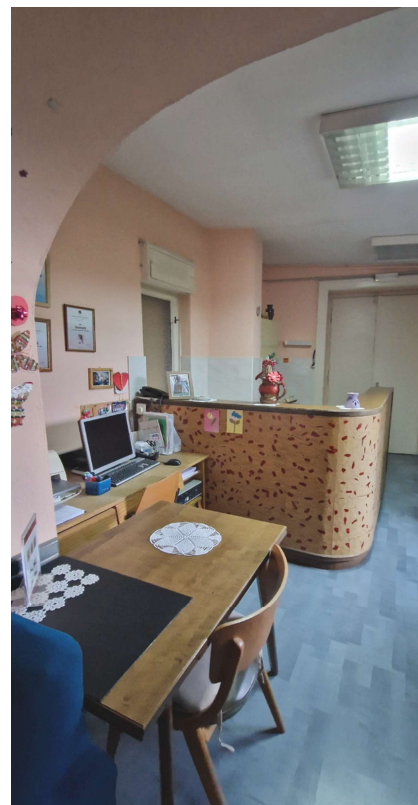

pogled prema šanku i radnom stolu



pogled prema kuhinji



pogled prema kuhinji



pogled prema sjedećem prostoru

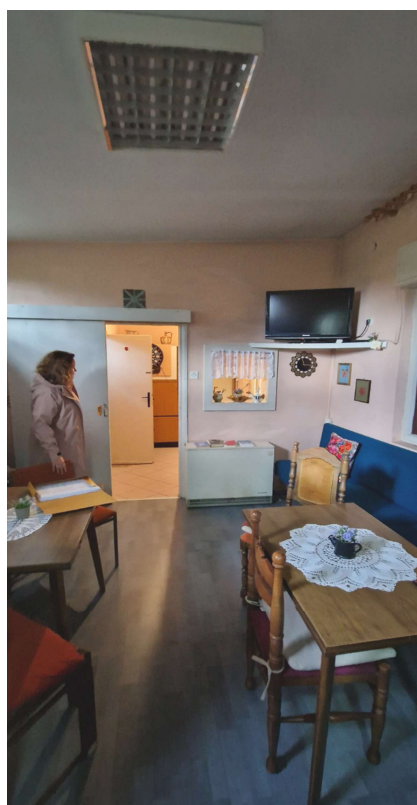

pogled na prostoriju za druženje

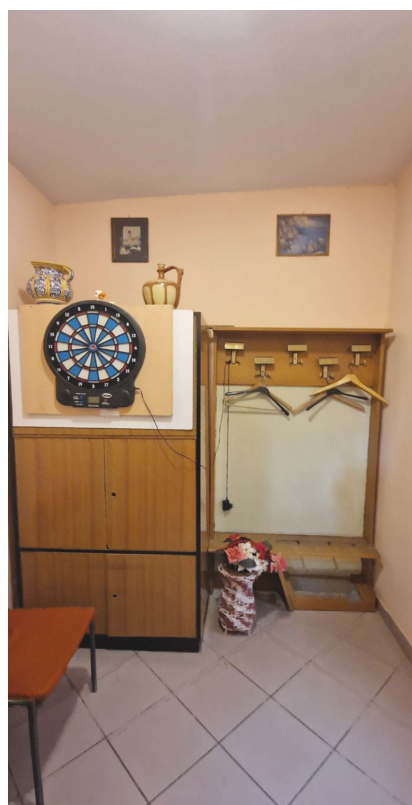

pogled na ulazni prostor

Novoplanirano stanje

Planirani projekt uređenja prostora Kluba za starije osobe Bulevard podrazumijeva minimalne građevinske te obrtničke radove unutar posega adaptacije, kako bi se maksimalno iskoristio potencijal prostora i poboljšala kvaliteta korištenje za korisnike kluba.

U prostor obuhvata ulazi cijeli prostor kluba, izuzev prostore toaleta. Uređenje predviđa ličilačke radove u cijelom prostoru te izmještanje postojećeg šanka. Od obrtničkih radova predviđaju se također i stolarski radovi. Postoji potreba za novom kuhinjom, novim klupama za sjedenje sa skladištem u prostoru za druženje te za velikim ormarom za skladištenje i prostorom za vješanje u postojećem ulaznom prostoru u klub. Kuhinja dobiva novi izgled, oblači se postojeći šank i dobiva se više radne površine.



Bulevard moodboard



pogledi prema kuhinji i obloženom šanku



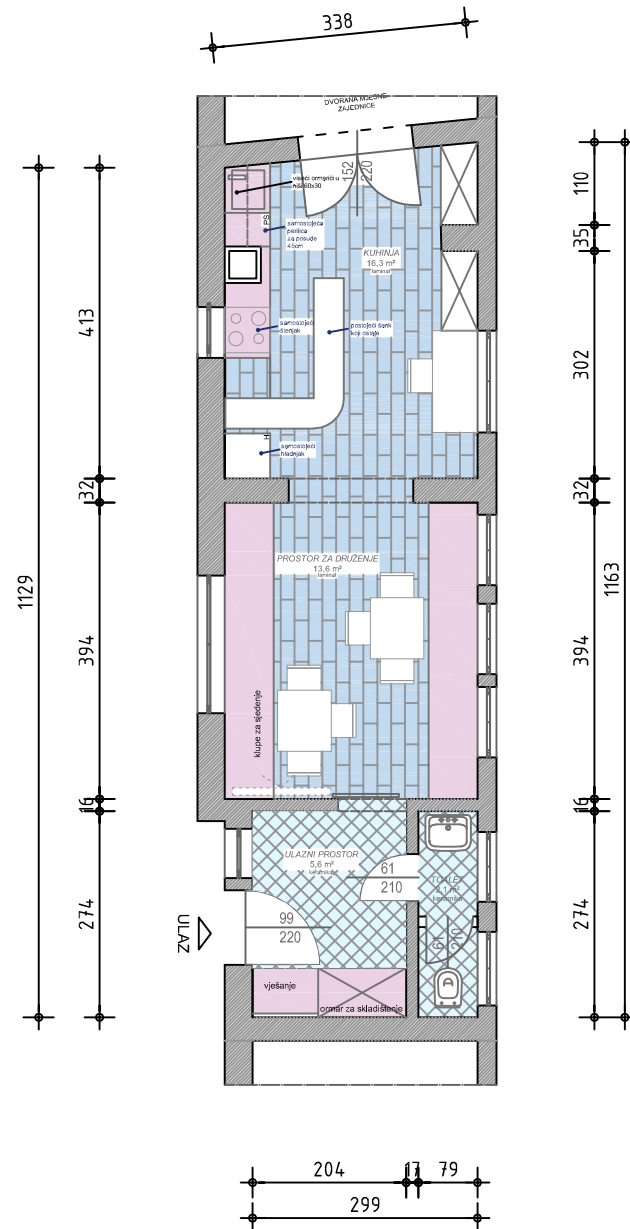



REPUBLIKA HRVATSKA
DRŽAVNA GEODETSKA UPRAVA
PODRUČNI URED ZA KATASTAR
RIJEKA

NESLUŽBENA KOPIJA
K.o. SUŠAK
k.č.br.: 4845

Stanje na dan: 18.12.2024.

IZVOD IZ KATASTARSKOG PLANA

Mjerilo 1:1000
Izvorno mjerilo 1:1000

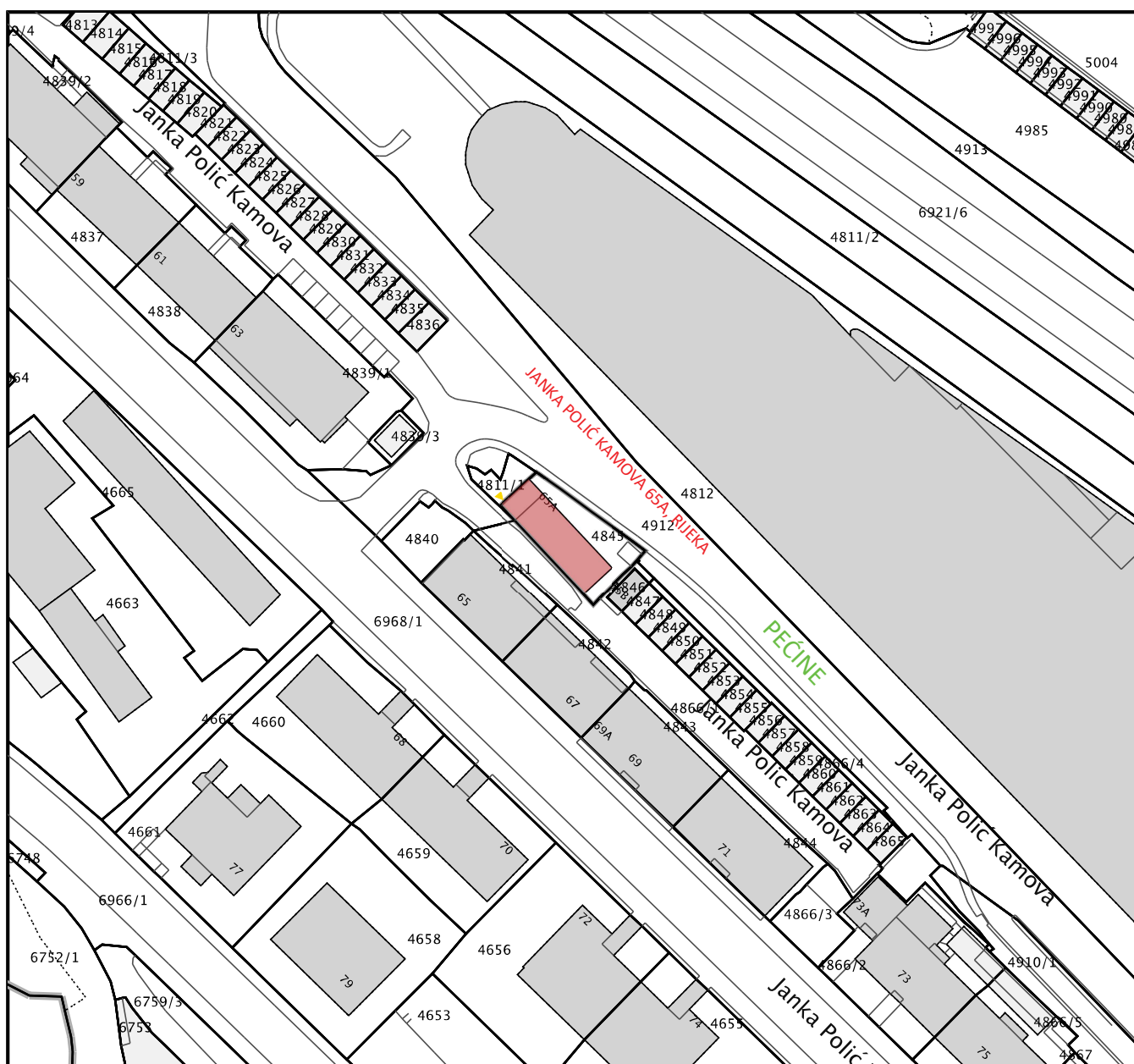

B.3. PEĆINE

B.3. OPĆI PODACI : PEĆINE

Opći podaci o lokaciji :

Treći dio predmeta idejnog rješenja je adaptacija, uređenje i opremanje dijela postojećih prostorijskih jedinica Kluba starijih osoba Pećine koji je jedan od područnih klubova - Doma za starije Kantrida. Lokacija zahvata nalazi se na građevnoj čestici k.č.br. 4845, MB 338460 k.o. SUŠAK ; na adresi Janka Polić Kamova 65/A. Građevna čestica je površine 206m². Objekt je samostojeći sa izlazom direkto na ulicu Janka Polić Kamova koja je u smjeru zapada povezana direkto sa centrom grada. Ulaz u objekt je sa zapadne strane preko zatvore verande.

Ukupna tlocrtna površina postojećih prostora Kluba iznosi 107 m². Iako klub ima direktni pristup javnoj prometnici, on nema parkirno mjesto. Po pregledu građevine u kojoj se nalazi Klub, ustanovljeno je da bi bilo dobro obnoviti krov koji na mjestima pušta i obnoviti fasadu objekta.



pogled na objekt iz ulice Janka Polić Kamova

OPIS STANJA POSTOJEĆE LOKACIJE KLUBA STARIJIH OSOBA PEĆINE

Postojeće stanje

Klub starijih osoba Pećine je samostojeći objekt koji se nalazi između stambenih objekata i javno-poslovnog objekta; Tower centar.

Tlocrtno gledajući klub se sastoji verande (18,8m²), prostora toaleta (8m²), blagavaonice (28m²), kuhinje (2,8m²), sobe (22m²), spremišta/knjižnice (10m²) i uredskog prostora (7,1m²).

Visina prostora iznosi 270 cm. Klub je dobro osvijetljen kroz prozorske otvore na južnoj strani. Prostor je održavan ali su vidljiva oštećenja boje na zidovima, puknuća i oštećenja od vode na stropu i potrebna je temeljita sanacija istih. Klub je spojen na lokalnu infrastrukturu struje, vode i kanalizacije. Prostor trenutno nema kvalitetno provedeno grijanje (radi se o dvije električne grijalice) i treba osigurati primjereni izvor topline, što je u ovom slučaju klima uređaj i za isti treba napraviti primjereni razvod i instalaciju.

Na podu se u većini prostora nalazi parket koji je u relativno dobrom stanju. U prostoru sanitarija nalaze se pločice. Prostor kuhinje je veoma mali, svega 2m² i zahtijeva reorganizaciju i prilagodbu istog da bi se dobio veći prostor kuhinje. Postojeći šank se zadržava i predviđena je sanacija istog. U prostoru sobe tj. prostoru za druženje nalazi se veliki stol sa stolicama koji je u dobrom stanju.



pogled prema ulaznom prostoru verande

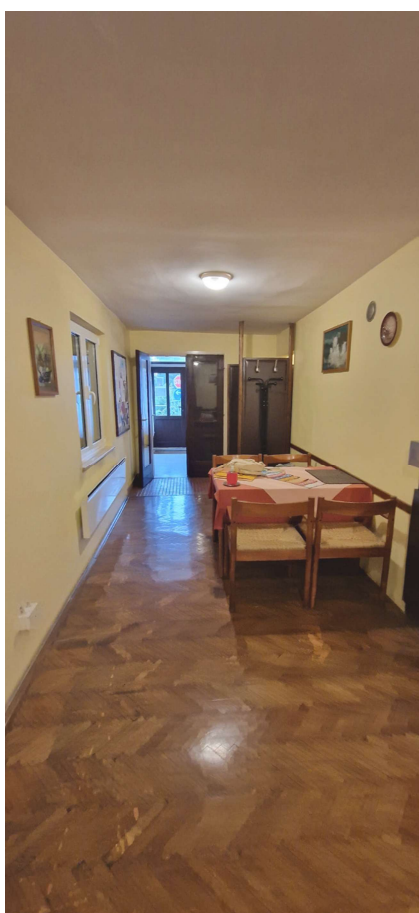

pogled prema ulazu



pogled prema šanku i kuhinji



soba / prostor za druženje



blagavaona

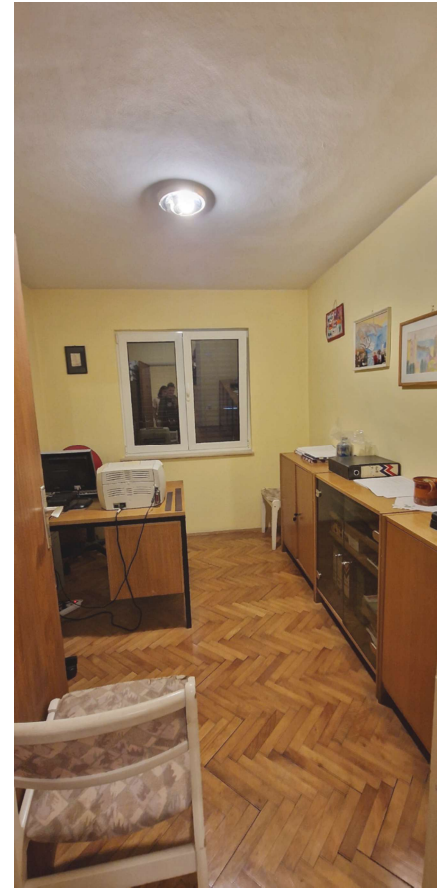

uredski prostor



skladište / knjižnica

Novoplanirano stanje

Planirani projekt uređenja prostora Kluba za starije osobe Pećine podrazumijeva posege adaptacije i dio rušenja zida kuhinje radi proširenja i kako bi se postojeći prostor maksimalno iskoristio za poboljšanje kvalitete prostora i njegovih korisnika.

U prostor obuhvata ulazi prostor kuhinje i blagavaone, izuzev prostore toaleta, spremišta i uredskog prostora. Uređenje predviđa rušenje jednog pregradnog zida i sanaciju. Također, ličilačke radove u prostoru blagavaonice, sanaciju poda u području šanka te postavljanje podloge u kuhinju. Od obrtničkih radova predviđaju se također i stolarski radovi - izrada nove kuhinje. Kuhinja dobiva novi izgled, sanira se postojeći šank i dobiva se više radne površine. U prostoru za druženje zatvara se postojeća komoda sa kliznim vratima.



Pećine kuhinja moodboard



volumski render - pogledi prema novoj kuhinji



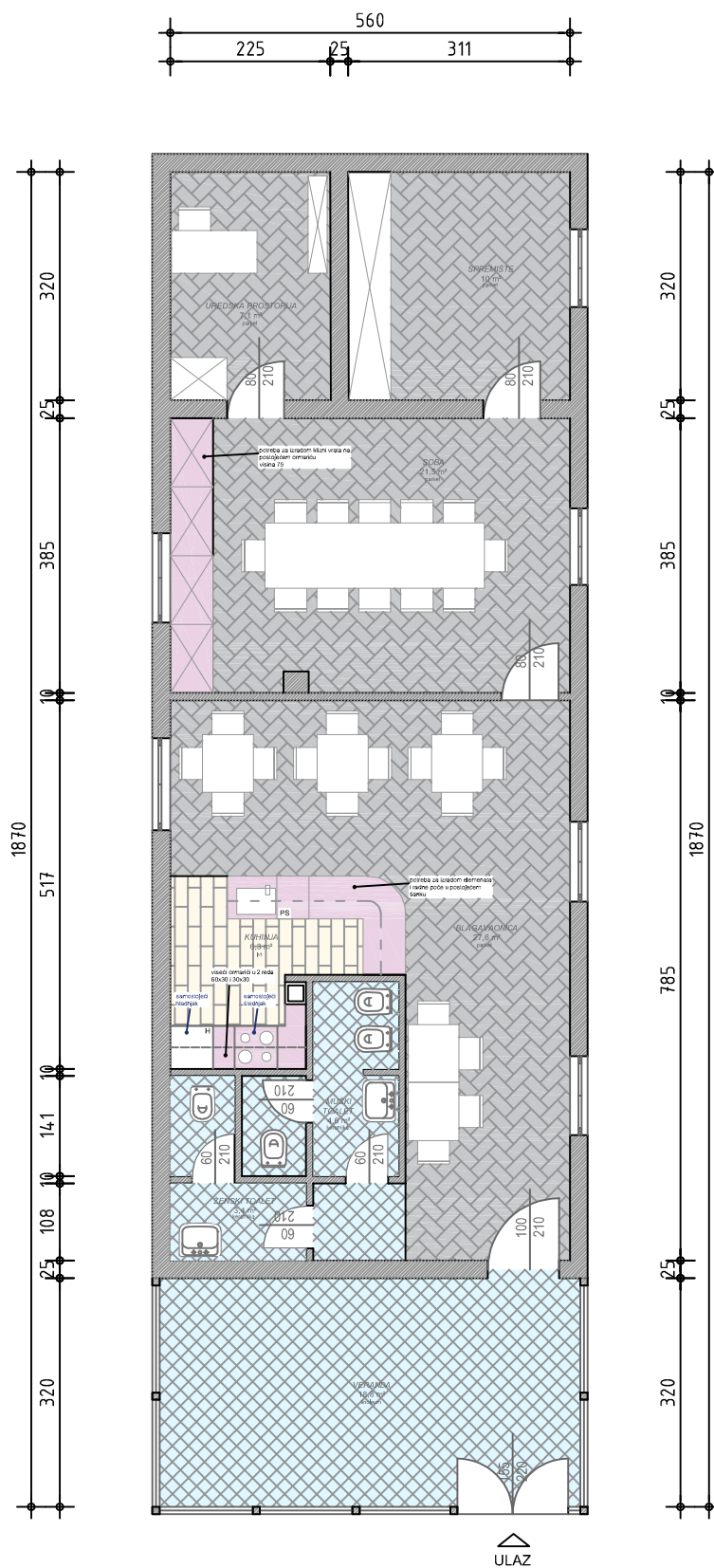

TLOCRT PEĆINE M 1:100





REPUBLIKA HRVATSKA
DRŽAVNA GEODETSKA UPRAVA
PODRUČNI URED ZA KATASTAR
RIJEKA

NESLUŽBENA KOPIJA
K.o. STARI GRAD
k.č.br.: 3099

Stanje na dan: 18.12.2024.

IZVOD IZ KATASTARSKOG PLANA

Mjerilo 1:1000
Izvorno mjerilo 1:1000



B.4. POTOK

B.4. OPĆI PODACI : POTOK

Opći podaci o lokaciji :

Četvrti dio predmeta idejnog rješenja je adaptacija, uređenje i opremanje dijela postojećih prostorija Kluba starijih osoba Potok koji je jedan od područnih klubova - Doma za starije Kantrida. Lokacija zahvata nalazi se na građevnoj čestici k.č.br. 3099, MB 324779 k.o. STARI GRAD ; na adresi Rikarda Katalinića Jeretova 4/a. Građevna čestica je površine 692m², a prostor Kluba nalazi se u stambenoj zgradi i to u prizemlju sa lijeve strane objekta.

Ukupna tlocrtna površina postojećih prostora Kluba iznosi 105 m². Zgrada u kojoj se nalazi klub ima izlaz na ulicu Rikarda Katalinića Jeretova koja se spaja na javnu prometnicu - Ulicu Nikole Cara koja dalje teče u smjeru centra Rijeke. Klub nema nema parkirno mjesto iako je u okolici dostupan parking. Građevina u kojoj se nalazi Klub je secesijskog izgleda i u dobrom je stanju.



pogled na objekt iz ulice Rikarda Katalinića Jeretova

OPIS STANJA POSTOJEĆE LOKACIJE KLUBA STARIJIH OSOBA POTOK

Postojeće stanje

Klub starijih osoba Potok nalazi se u objektu stambene namjene. Ulaz u Klub nalazi se u prizemlju sa lijeve strane objekta do stepeništa i dijeli ulazi prostor sa prostorom za podijelu toplih obroka. Tlocrtno gledajući klub se sastoji od ulaznog prostora (4,2m²), hodnika (9,3m²), prostora toaleta (5,8m²), uredskog prostora (9m²), višenamjenske sobe (32,5m²), kuhinje (9m²), pikado sobe (22,6m²) i spremišta (8m²).

Visina prostora iznosi 300 cm. Klub je dobro osvijetljen kroz duge prozorske otvore na zapadnoj strani. Prostor je održavan ali su vidljiva oštećenja boje na stropovima i vidljivo je habanje parketa te je potrebna temeljita sanacija. Klub je spojen na lokalnu infrastrukturu struje, vode i kanalizacije. Prostor kluba spojen je i na plinsku mrežu što osigurava klubu dobar izvor topline i grijanja.

Na podu je, kao što je navedeno, u većini prostora parket koji je na mjestima pohaban. U prostoru kuhinje i sanitarija nalaze se pločice. Prostor kuhinje je trošan i spajan od različitih elemenata te se preporučuje zamjena. Višenamjenska prostorija treba nova sjedeća mjesta, a uredski prostor i pikado soba trebaju obnovu plafona i zidova.



pogled prema pikado sobi



pogled na otvor prema kuhinji



pogled prema kuhinji



pikado soba



višenamjenska soba



uredski prostor

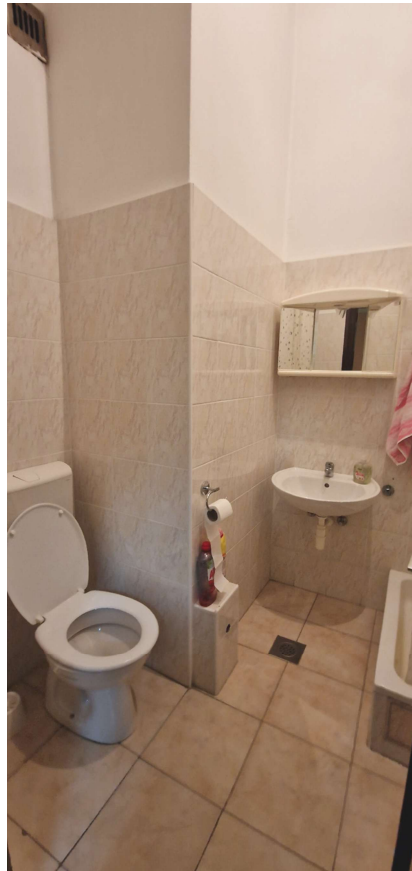

toalet

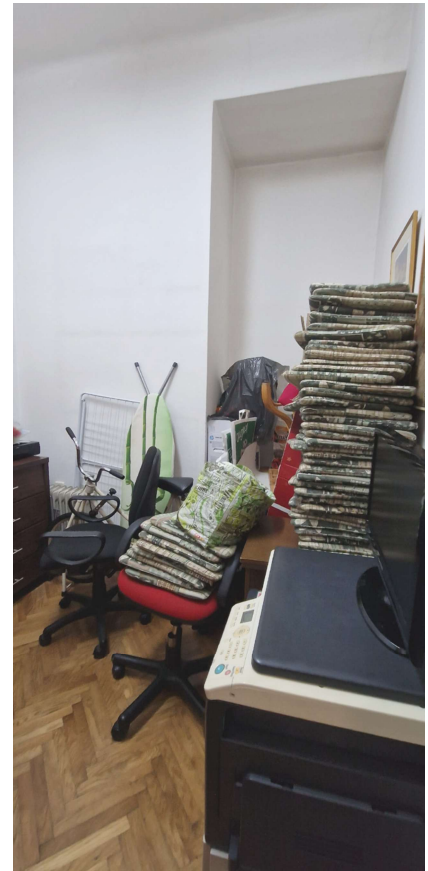

spremište



toalet

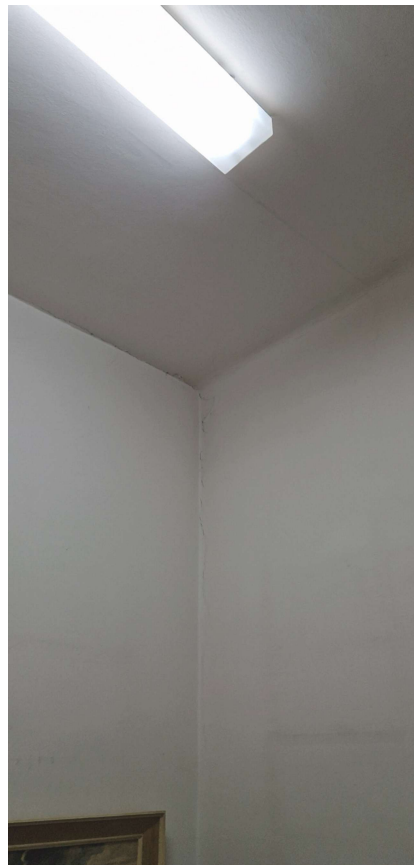

puknuća na stropu

Novoplanirano stanje

Planirani projekt uređenja prostora Kluba za starije osobe Potok podrazumijeva minimalne kozmetičke posege adaptacije, kako bi se postojeći prostor iskoristio za poboljšanje kvalitete prostora i za bolju uslugu njihovim korisnicima.

U prostor obuhvata ulazi prostor kuhinje, pikado sobe te višenamjenske sobe. Uređenje predviđa ličilačke radove u navedenim prostorima. Od obrtničkih radova predviđaju se također i stolarski radovi. Postoji potreba za novom kuhinjom, za velikim ormarom za skladištenje koji bi poslužio i kao ormar za knjige u pikado sobi te za novim ormarom za skladištenje u spremištu.



Potok kuhinja moodboard



volumski render - pogledi prema novoj kuhinji



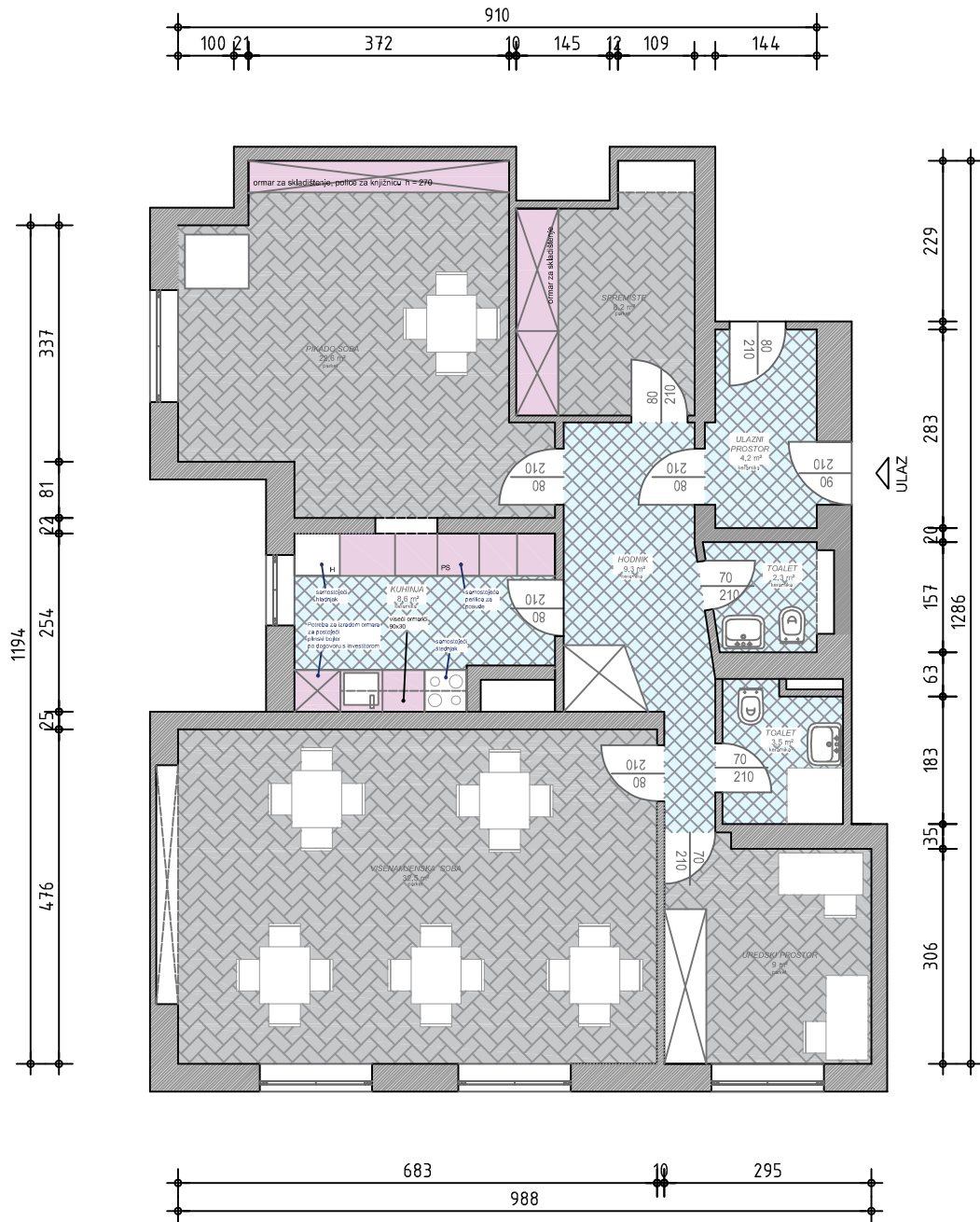

TLOCRT POTOK M 1:100





REPUBLIKA HRVATSKA
DRŽAVNA GEODETSKA UPRAVA
PODRUČNI URED ZA KATASTAR
RIJEKA

NESLUŽBENA KOPIJA

K.o. SUŠAK

k.č.br.: 3749

Stanje na dan: 18.12.2024.

IZVOD IZ KATASTARSKOG PLANA

Mjerilo 1:1000
Izvorno mjerilo 1:1000



B.5. VEŽICA

B.5. OPĆI PODACI : VEŽICA

Opći podaci o lokaciji :

Peti dio predmeta idejnog rješenja je adaptacija, uređenje i opremanje dijela postojećih prostorija Kluba starijih osoba Vežica koji je jedan od područnih klubova - Doma za starije Kantrida. Lokacija zahvata nalazi se na građevnoj čestici ZK uložak br. 6226, MB 338460 k.o. SUŠAK ; na adresi Zdravka Kučića 9. Građevna čestica je površine 648m², a prostor Kluba nalazi se u prizemlju trinaesto katne zgrade sa lijeve strane i do njega se dolazi kroz zaključani ulazni prostor i vjetrolov.

Ukupna tlocrtna površina postojećih prostora Kluba iznosi 81 m². Zgrada ima osiguran parking koji se nalazi iza objekta, a do ulaza u zgradu treba se spustiti stepenicama. Zgrada ima direktni pristup glavnoj ulici po stepenicama na Ulicu Zdravka Kučića, u smjeru Vežice, Sušaka i centra Rijeke. Građevina u kojoj se nalazi Klub je pred malo prošla obnovu fasade i pročelja.



pogled na zgradu Zdravka Kučića 9 sa parkirališta

OPIS STANJA POSTOJEĆE LOKACIJE KLUBA STARIJIH OSOBA VEŽICA

Postojeće stanje

Klub starijih osoba Vežica nalazi se u objektu stambene namjene. U prizemlju objekta kroz vjetrolov je pristup prostorijama kluba. Tlocrtno gledajući klub se sastoji od ulaznog prostora (8,2 m²), spremišta (2 m²), kupaone i toaleta (5 m²), hodnika (3 m²), kuhinje (5,2 m²), dnevne sobe (23 m²), ureda (8,3m²), skladišnog prostora(11 m²) i sobe za druženje (12 m²).

Visina prostora iznosi 250 cm. Klub je dobro osvijetljen kroz prozorske otvore na južnoj strani. Prostor je održavan ali su vidljiva oštećenja boje na zidovima i stropovima i potrebna je temeljita sanacija istih. U skladišnom prostoru na zidu koji dijeli sa kuhinjom vidljivo je značajno oštećenje od vode koje je potrebno sanirati. Klub je spojen na lokalnu infrastrukturu struje, vode i kanalizacije. U klub se griju na toplanu koja obskrbljava zgradu i grijanje je primjereno riješeno radijatorima. Korisnici su izrazili želju za klima uređajem i hlađenjem prostora u proljeće i u ovom slučaju za isti je potrebno napraviti primjereni razvod i instalaciju.

Na podu se u prostoru nalazi većinom parket koji je u dobrom stanju. U prostoru sanitarija, kuhinje i hodnika nalaze se pločice. Prostor kuhinje zahtijeva reorganizaciju prostora i prilagodbu istog da bi se dobio funkcionalniji prostor. Prostor dnevnog boravka ima potrebu za organizacijom novog sjedećeg prostora.

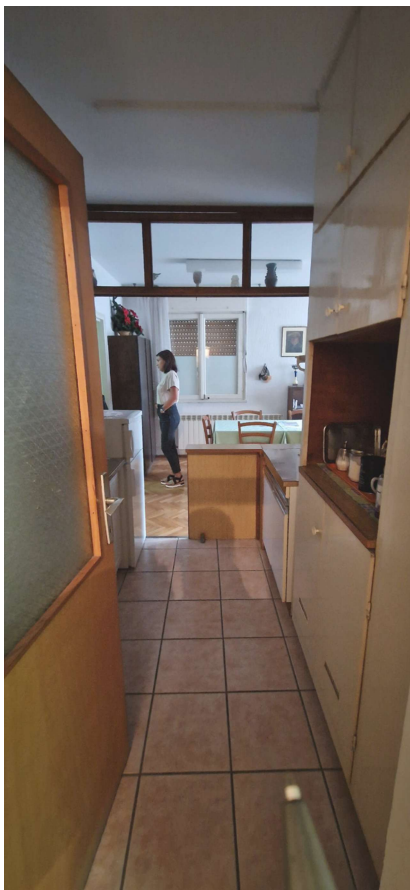

pogled prema kuhinji



pogled na dnevni boravak



soba za druženje

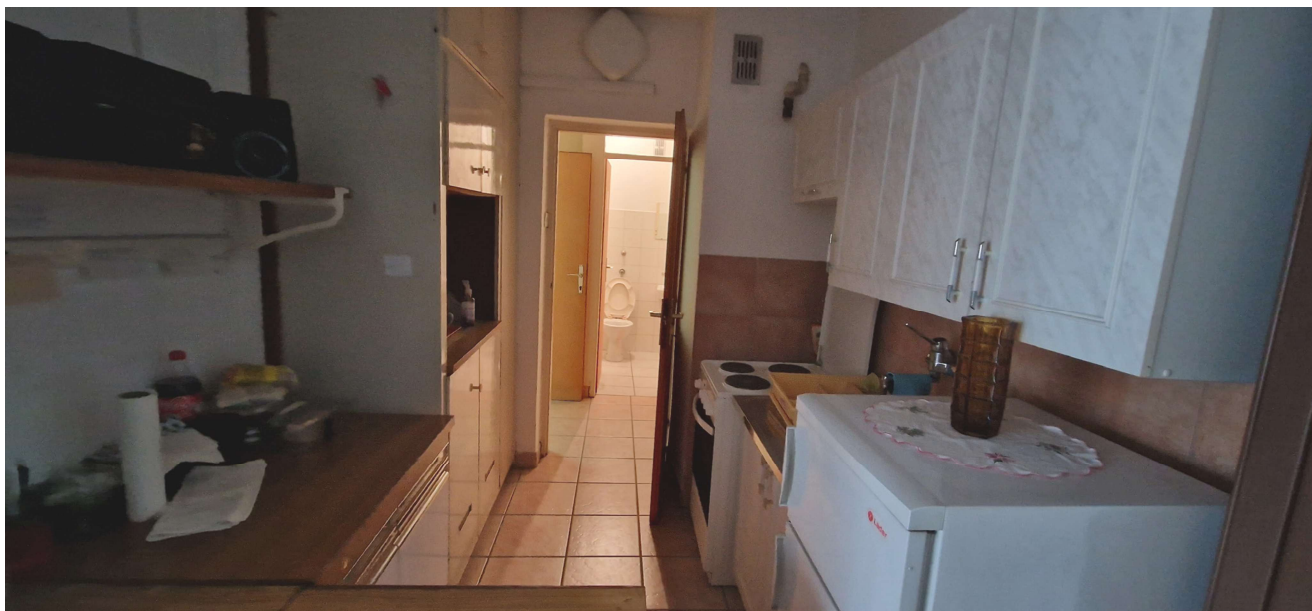

pogled prema kuhinji



skladišni prostor



uredski prostor



uredski prostor

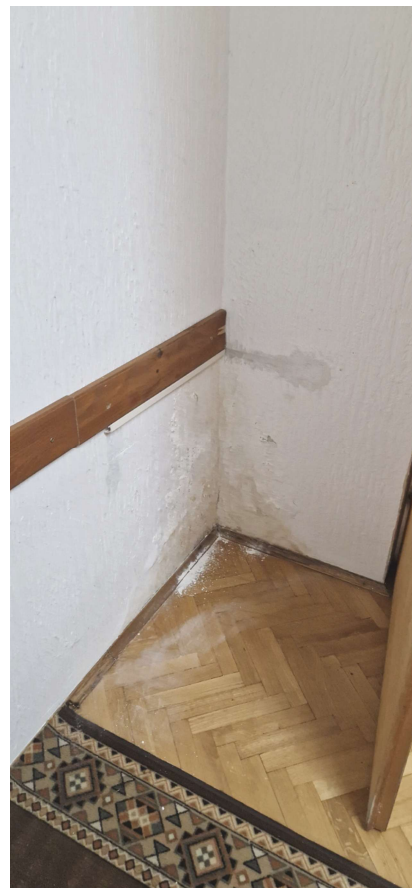

ostećenje zida u skladišnom prostoru

Novoplanirano stanje

Planirani projekt uređenja prostora Kluba za starije osobe Vežica podrazumijeva minimalne kozmetičke posege adaptacije, kako bi postojeći prostor postao funkcionalni.

Idejno rješenje nudi opciju kako urediti postojeći prostor da se dobije novi funkcionalni prostor kuhinje koji također kasnije može biti iskorišten ukoliko se bude nazirala potreba za organizaciju podijele toplih obroka.

U prostor obuhvata ulazi samo prostor kuhinje i dnevnog boravka, izuzev potrebne sanacije u spremišnom prostoru. Uređenje predviđa ličilačke radove u navedenim prostorima kluba.

Od obrtničkih radova predviđaju se također i stolarski radovi. Postoji potreba za organizacijom nove kuhinje, opremanjem dijela dnevnog boravka za sjedenje i tv, te izradom vrata za ormar po mjeri kako bi se isti mogao adekvatno zatvoriti



moodboard Vežica



volumski render - pogledi prema novoj kuhinji



REPUBLIKA HRVATSKA
DRŽAVNA GEODETSKA UPRAVA
PODRUČNI URED ZA KATASTAR
RIJEKA

NESLUŽBENA KOPIJA

K.o. ZAMET

k.č.br.: 2218/3

Stanje na dan: 18.12.2024.

IZVOD IZ KATASTARSKOG PLANA

Mjerilo 1:1000

Izvorno mjerilo 1:1000

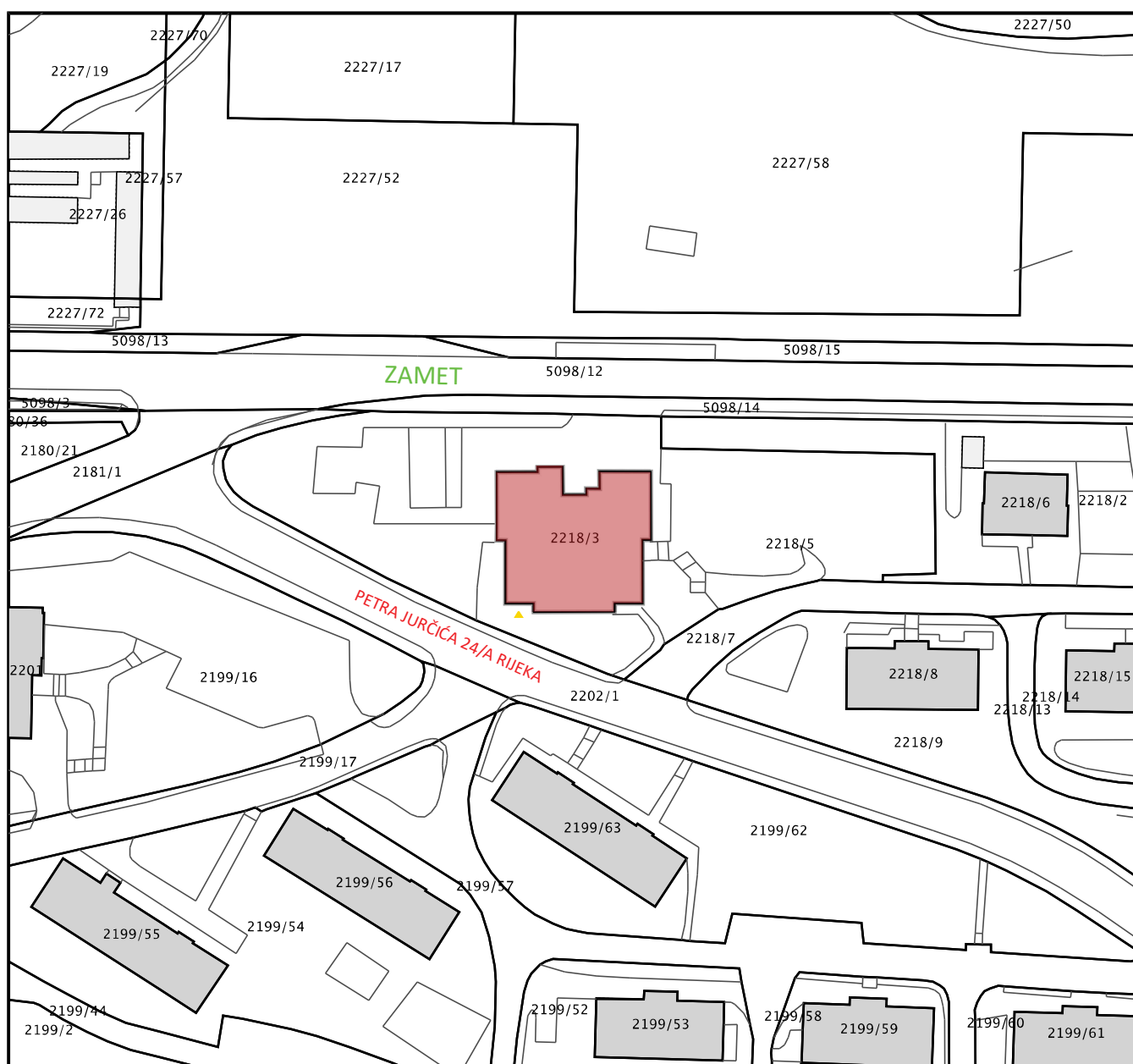

B.6. ZAMET

B.6. OPĆI PODACI : ZAMET

Opći podaci o lokaciji :

Šesti i posljednji dio predmeta idejnog rješenja je adaptacija, uređenje i opremanje dijela postojećih prostorija Kluba starijih osoba Zamet koji je jedan od područnih klubova - Doma za starije Kantrida. Lokacija zahvata nalazi se na građevnoj čestici k.č.br. 2218/3, MB 324850 k.o. ZAMET ; na adresi Petra Jurčića 24/a. Građevna čestica je površine 473m², a prostor Kluba nalazi se u suterenu zgrade sa lijeve strane objekta te ima direktni izlaz na ulicu.

Ukupna tlocrtna površina postojećih prostora Kluba iznosi 125 m². Glavni ulaz u klub koji se nalazi na jugo - zapadnom dijelu objekta izlazi na ulicu Petra Jurčića koja se spaja na javnu prometnicu - u smjeru Kantride i centra Rijeke. Zgrada ima organizirana parkirna mjesa sa desne strane objekta, a građevina u kojoj se nalazi Klub je dobro održavana sa zelenim površinama ispred objekta.

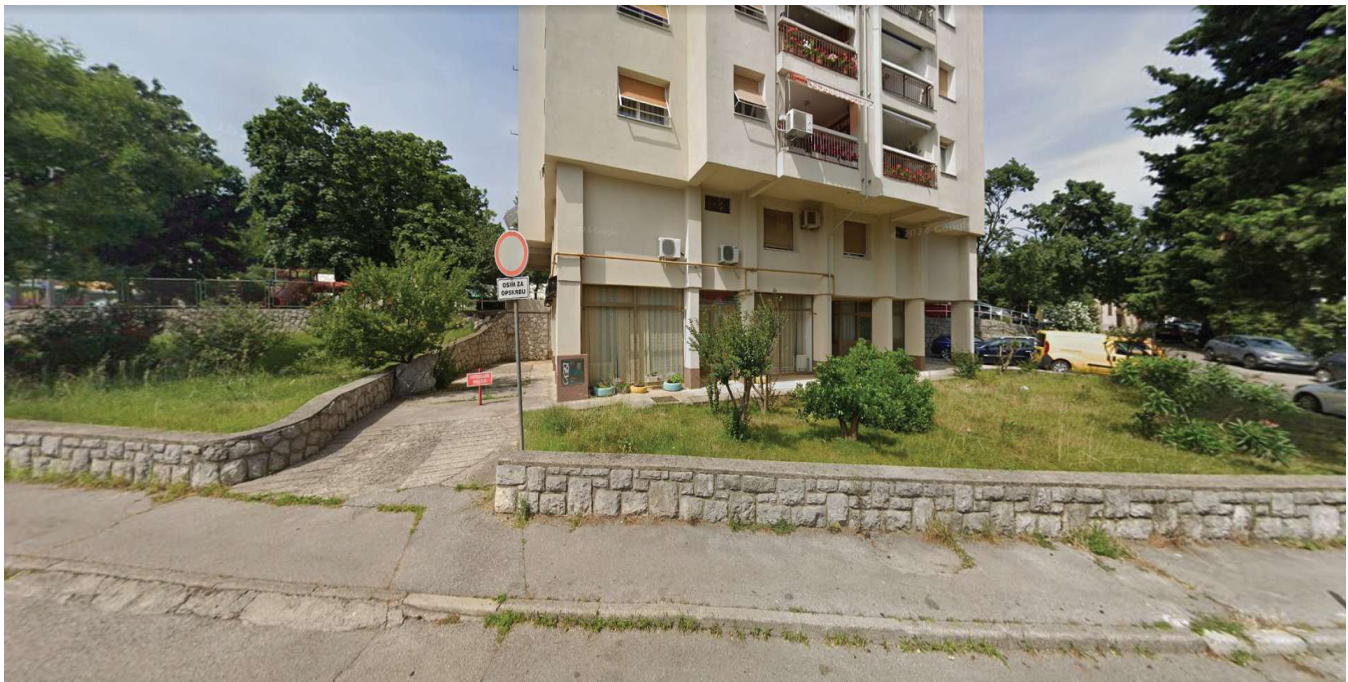

pogled na zgradu Petra Jurčića 24/A sa ceste

OPIS STANJA POSTOJEĆE LOKACIJE KLUBA STARIJIH OSOBA ZAMET

Postojeće stanje

Klub starijih osoba Zamet nalazi se u objektu stambene namjene. U prizemlju objekta s ulazima sa glavne ulice - južne strane objekta, nalazi se i poslovni prostor.

Tlocrtno gledajući klub se sastoji od odnika (4m²), prostorije za druženje (37m²) i pripadajuće kuhinje (10m²), uredske prostorije (15m²), višenemjenske prostorije (36,2m²), spremišta (8m²), i toaleta (6m²).

Visina prostora iznosi 275 cm, što omogućava dobar osjećaj prozračnosti i otvorenosti unutar kluba. Klub je dobro osvijetljen zahvaljujući dugim prozorskim otvorima na južnoj strani, koji omogućuju obilje prirodne svjetlosti tijekom većeg dijela dana, čime se stvara ugodna i svijetla atmosfera. Unatoč tome, prostor zahtijeva temeljitu obnovu, jer su na zidovima vidljiva oštećenja boje, što ukazuje na potrebu za sanacijom i obnovom površina. Ova sanacija uključivat će čišćenje, popravljanje i ponovno nanošenje boje kako bi se prostor vratio u optimalno stanje.

Klub je priključen na lokalnu infrastrukturu, uključujući struju, vodu i kanalizaciju, no trenutno nema kvalitetno izvedeno hlađenje. U ovom će slučaju rješenje biti ugradnja klima uređaja, uz potreban razvod instalacija i prilagodbu prostora za optimalnu raspodjelu hladno zraka. Ovo će omogućiti udobnost korisnicima tijekom topliji mjeseci.

Podovi u većem dijelu prostora prekriveni su različitim materijalima, ovisno o namjeni prostorije. U uredima, hodnicima i višenamjenskoj prostoriji nalazi se parket koji je relativno nov i u dobrom je stanju, pružajući estetski ugodan i funkcionalan izgled. U ostatku prostora, uključujući blagovaonicu i druge zajedničke prostore, postavljene su keramičke pločice u kombinaciji bež i breskva tonova, koje su u iznimno dobrom stanju i jednostavne za održavanje. Sanitarni prostori opremljeni su pločicama svijetlih tonova, što doprinosi osjećaju čistoće i svježine. Međutim, kako bi se prostor maksimalno iskoristio, potrebno je reorganizirati kuhinju. Planira se prilagodba postojećeg prostora kako bi se stvorio funkcionalniji i praktičniji kuhinjski prostor, što uključuje optimizaciju rasporeda i ugradnju odgovarajućih kuhinjskih elemenata.

Ovaj plan obnove i prilagodbe prostora omogućit će bolju funkcionalnost i udobnost za korisnike kluba, poboljšavajući njihovo iskustvo i svakodnevni boravak u prostoru.



ulazni prostor

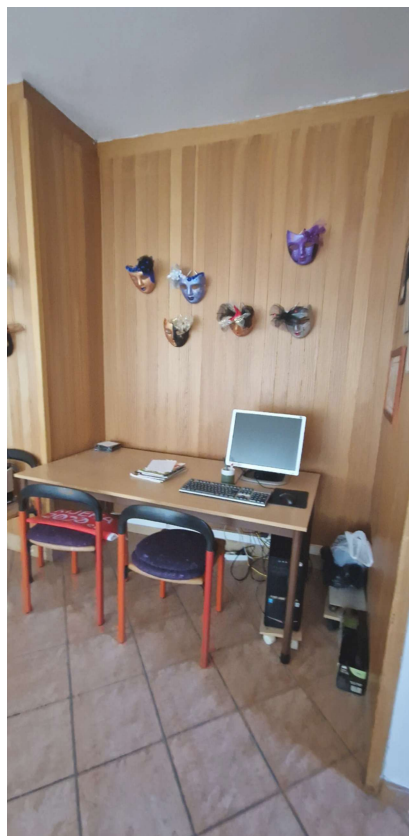

računalnički kutak

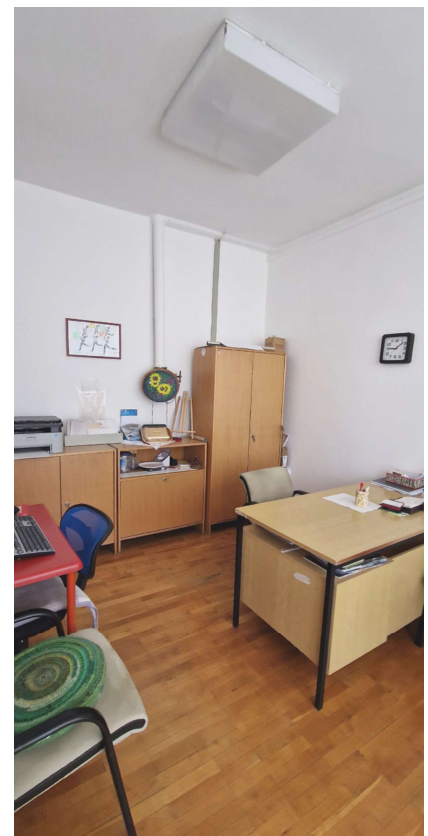

uredski prostor



kuhinjski prostor



pogled prema kuhinji i prostoru za druženje



višenamjenski prostor



prostor za druženje



višenamjenska prostorija

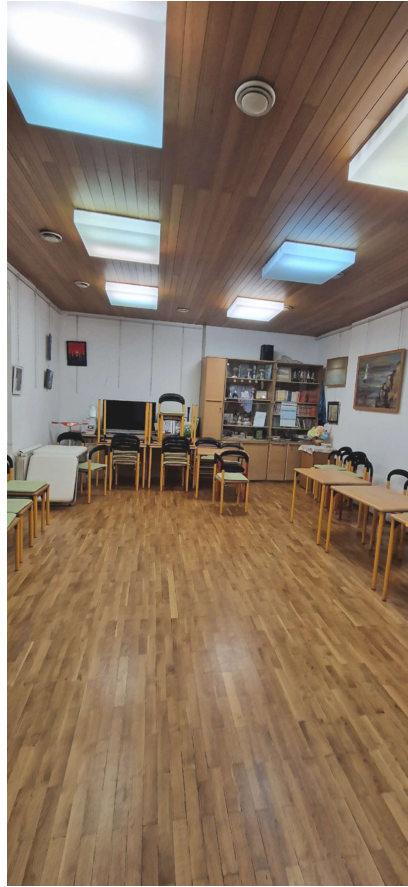

višenamjenska prostorija

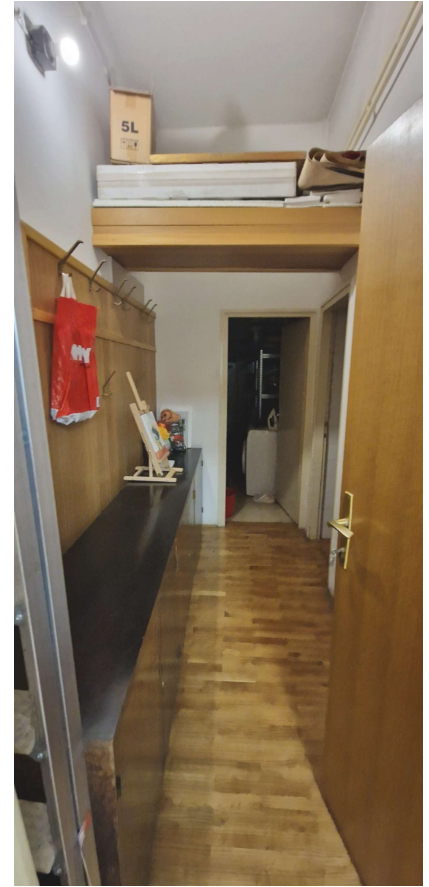

hodnik prema spremištu

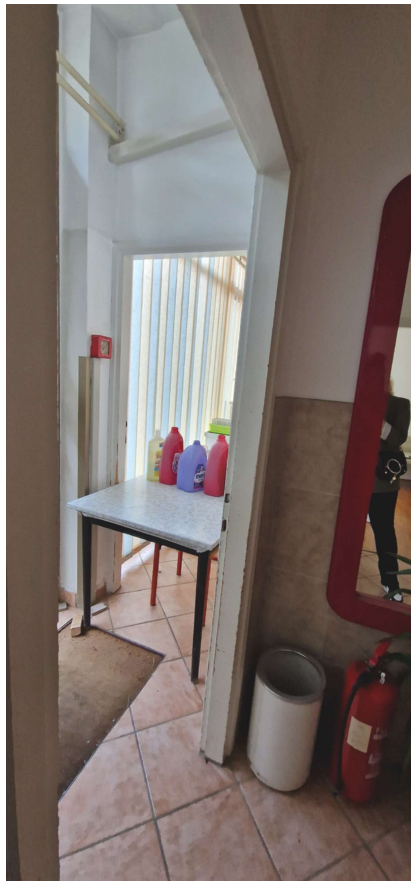

vjetrolov

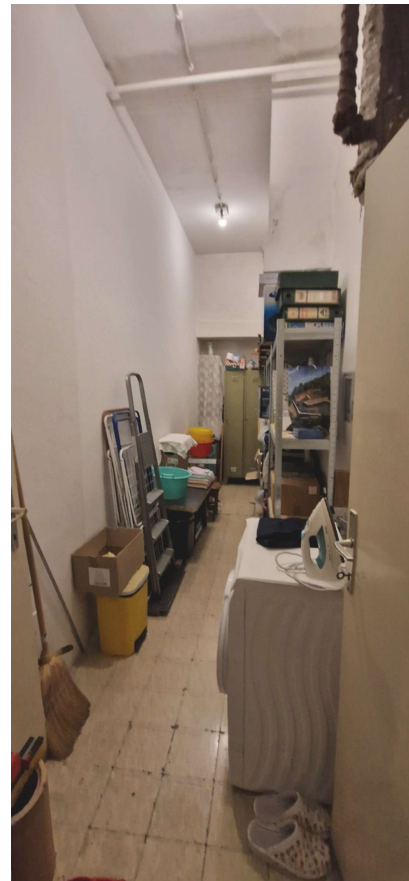

spremište

Novoplanirano stanje

Planirani projekt uređenja prostora Kluba za starije osobe Zamet podrazumijeva minimalne kozmetičke posege adaptacije, kako bi se postojeći prostor iskoristio za poboljšanje kvalitete prostora i lagodnije korištenje za njegove korisnike. Idejno rješenje nudi opciju kako urediti postojeći prostor da se dobije novi funkcionalni prostor kuhinje koji također kasnije može biti iskorišten ukoliko se bude nazirala potreba za organizaciju podijele toplih obroka.

U prostor obuhvata ulazi cijeli prostor, izuzev prostore toaleta i spremišta. Uređenje predviđa ličilačke radove u cijelom prostoru kluba. Od obrtničkih radova predviđaju se također i stolarski radovi. Postoji potreba za novom kuhinjom, ugradbenim ormarom za skladištenje u višenamjenskoj sobi i prostoriji za druženje, te izradom polica za cvijeće u vjetrolovu i u prostoriji za druženje.



moodboard Zamet



volumski render - pogledi prema prostoru

C/ GRAFIČKI PRILOZI

POSTOJEĆE STANJE TLOCRT - BELVEDER M 1:100

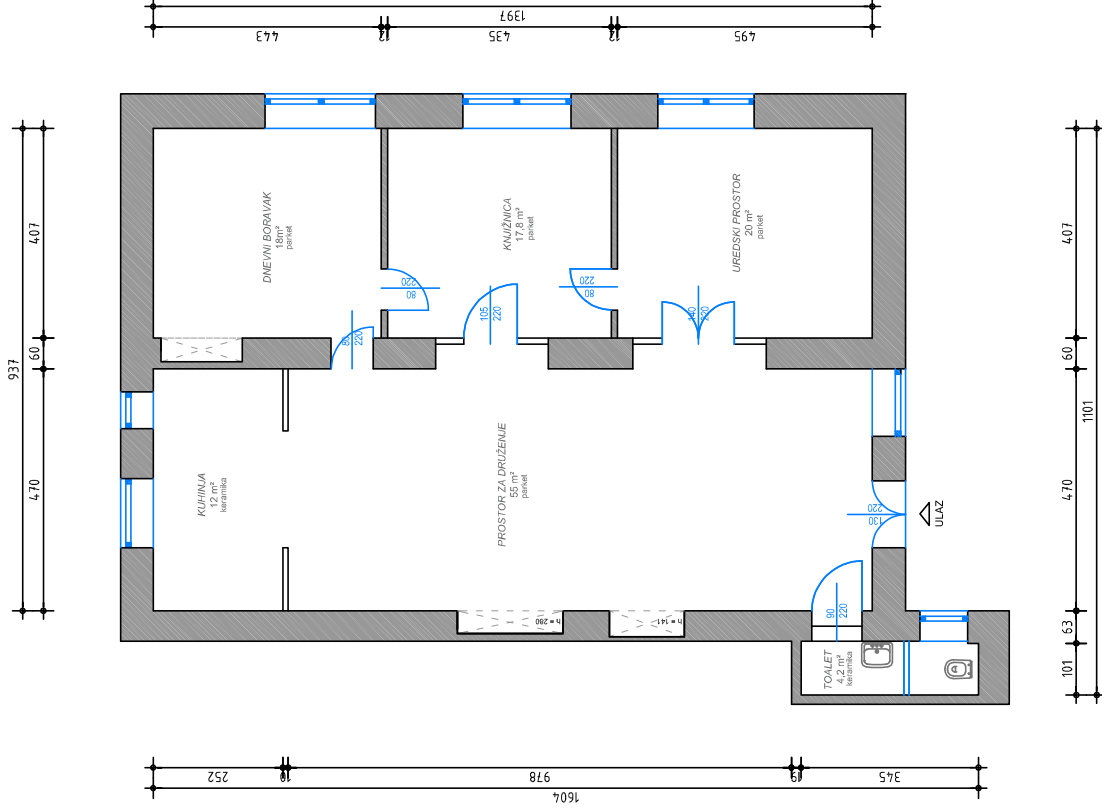

izradio

Studio Dots
Braće Mornjac 14
51.000 Rijeka

investitor

DOM ZA STARIJE KANTRIDA
Đure Gaića 6, Rijeka
OIB: 08875443522

lokacija

Klub starijih osoba Belveder

naziv projekta

ANALIZA STANJA I PROJEKT
UREĐENJA PROSTORA KLUBOVA
STARIJIH OSOBA "DOMA ZA
STARIJE OSOBE KANTRIDA", RIJEKA

razina razrade

Idejni projekt

broj projekta

IP-160-24

glavni projektanti

Sanja Štimac mag.ing.arch.

Ljuban Vukić dipl.ing.arch.
ovlašten arhitekt 4555

direktor

Sanja Štimac mag.ing.arch.

suradnici

Don Papandopulo dipl. inž. kraj. arch.

sadržaj lista

POSTOJEĆE STANJE TLOCRT -
BELVEDER

mjerilo

1:100

list

1

datum

prosinac 2024



POSTOJEĆE STANJE PRESJECI - BELVEDER M 1:100

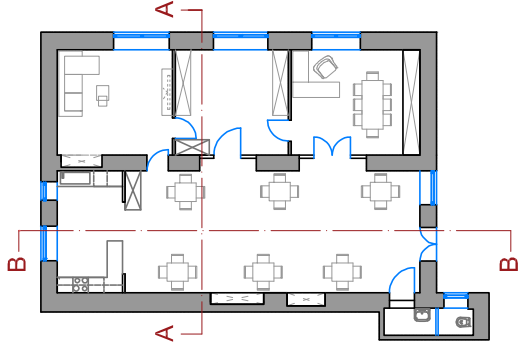

PRESJEK A - A

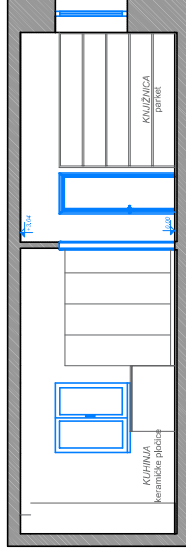

PRESJEK B - B

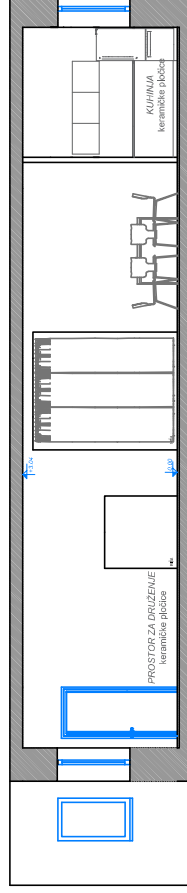

izradio

Studio Dots
Braće Mironjac 14
51 000 Rijeka

investitor

DOM ZA STARIJE KANTRIDA
Đure Cattića 6, Rijeka
OIB: 08875443522

lokacija

Klub starijih osoba Belveder

naziv projekta

ANALIZA STANJA I PROJEKT
UREĐENJA PROSTORA KLUBOVA
STARIJIH OSOBA "DOMA ZA
STARIJE OSOBE KANTRIDA", RIJEKA

razina razrade

Idejni projekt

broj projekta

IP_1-60-24

glavni projektanti

Sanja Štimac mag.ing.arch.

Ljuban Vučić dipl.ing.arch.
ovlašten arhitekt 4555

direktor

Sanja Štimac mag.ing.arch.

suradnici

Don Papandopulo dipl. inž. kraj. arch.

sadržaj lista

POSTOJEĆE STANJE PRESJECI -
BELVEDER

mjerilo

1:100

list

2

datum

prosinac 2024

REKONSTRUIRANO STANJE TLOCRT - BELVEDER M 1:100



LEGENDA:

- opremanje
- obrtnički radovi

izradio

Studio Dots
Braće Monjač 14
51.000 Rijeka

investitor

DOM ZA STARIJE KANTRIDA
Đure Gaića 6, Rijeka
OIB: 08875443522

lokacija

Klub starijih osoba Belveder

naziv projekta

ANALIZA STANJA I PROJEKT
UREĐENJA PROSTORA KLUBOVA
STARIJIH OSOBA "DOMA ZA
STARIJE OSOBE KANTRIDA", RIJEKA

razina razrade

Idejni projekt

broj projekta

IP. I-60-24

glavni projektanti

Sanja Štimac mag.ing.arch.

Ljuban Vukić dipl.ing.arch.
ovlašten arhitekt 4555

direktor

Sanja Štimac mag.ing.arch.

suradnici

Don Papandopulo dipl. inž. kraj. arch.

sadržaj lista

REKONSTRUIRANO STANJE
TLOCRT - BELVEDER

mjerilo

1:100

list

3

datum
prosinac 2024

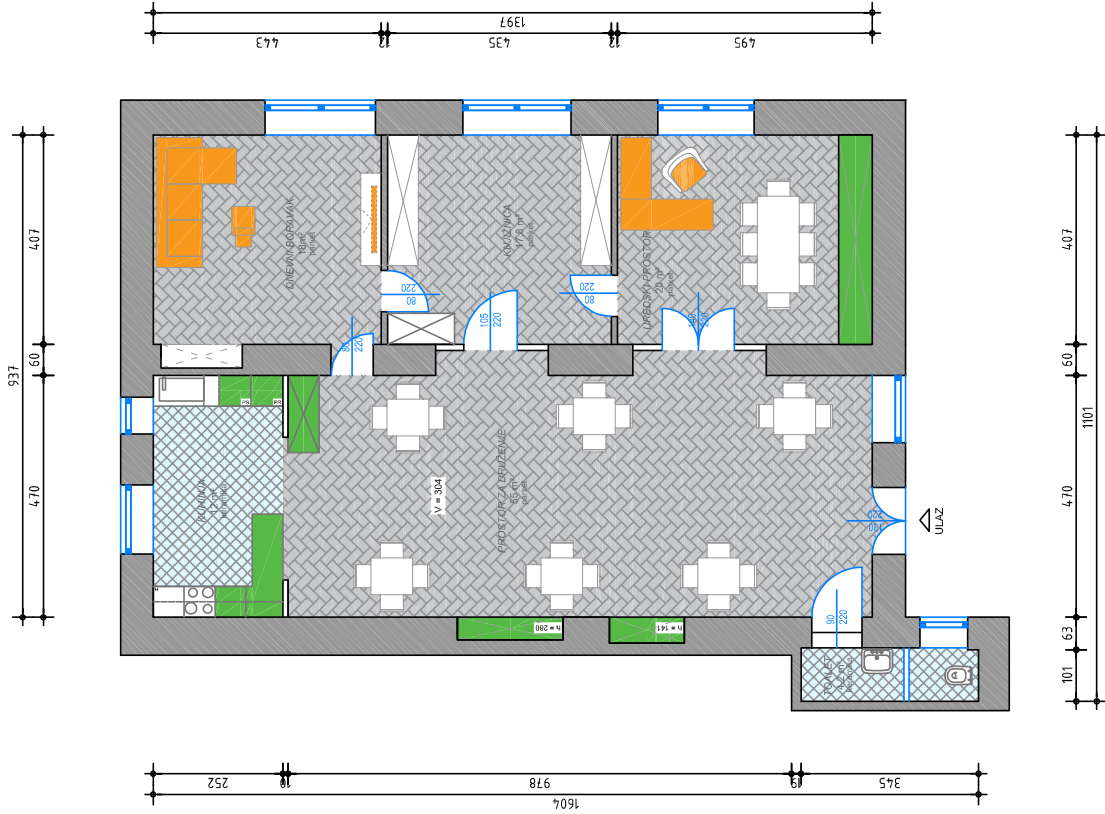

REKONSTRUIRANO STANJE PRESJECI - BELVEDER M 1:100

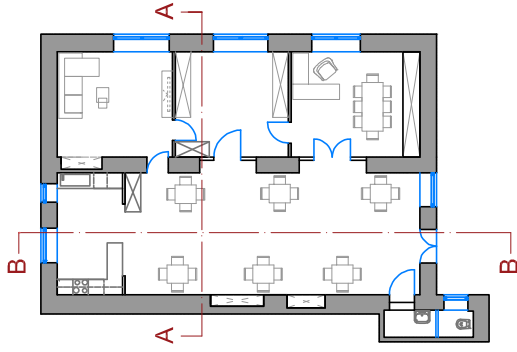

PRESJEK A - A

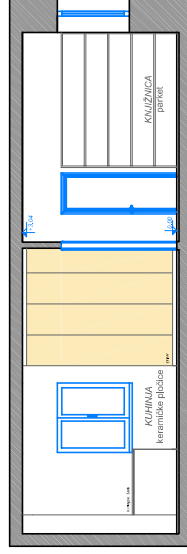

PRESJEK B - B

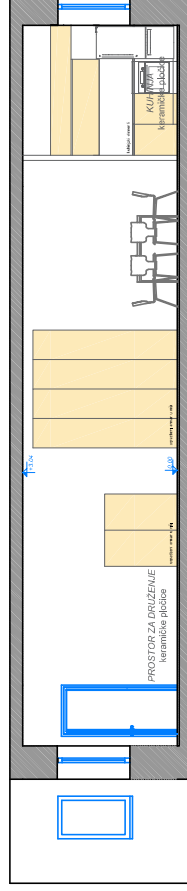

izradio

Studio Dots
Braće Mornjaci 14
51 000 Rijeka

investitor

DOM ZA STARIJE KANTRIDA
Đure Cattića 6, Rijeka
OIB: 08875443522

lokacija

Klub starijih osoba Belveder

naziv projekta

ANALIZA STANJA I PROJEKT
UREĐENJA PROSTORA KLUBOVA
STARIJIH OSOBA "DOMA ZA
STARIJE OSOBE KANTRIDA", RIJEKA

razina razrade

Idejni projekt

broj projekta

IP: I-60-24

glavni projektanti

Sanja Štimac mag.ing.arch.

Ljuban Vukić dipl.ing.arch.
ovlašten arhitekt 4555

direktor

Sanja Štimac mag.ing.arch.

suradnici

Don Papandopulo dipl. inž. kraj. arch.

sadržaj lista

REKONSTRUIRANO STANJE
PRESJECI - BELVEDER

mjerilo

1:100

list

4

datum

prosinac 2024

REKONSTRUIRANO STANJE - NOVE INSTALACIJE VODA - BELVEDER M 1:100

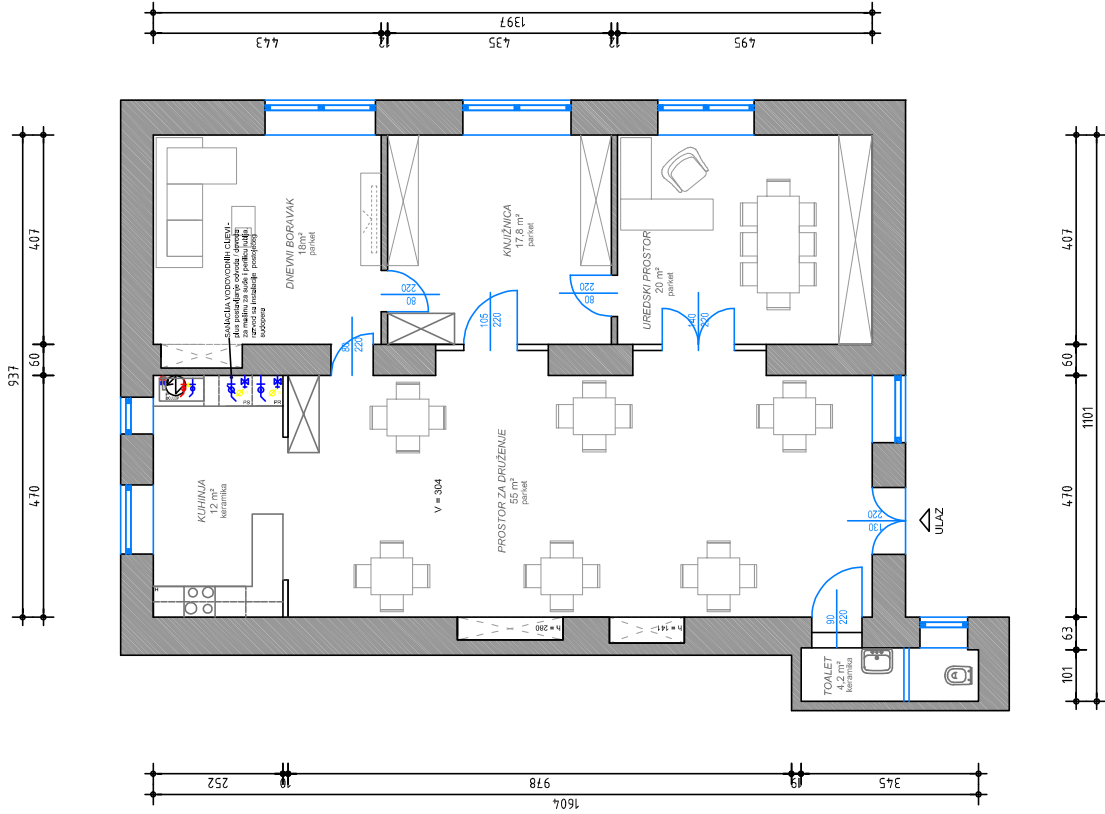

izradio

Studio Dots

Braće Mionjac 14
51.000 Rijeka

investitor

DOM ZA STARIJE KANTRIDA

Đure Cattia 6, Rijeka
OIB: 08875443522

lokacija

Klub starijih osoba Belveder

naziv projekta

ANALIZA STANJA I PROJEKT
UREĐENJA PROSTORA KLUBOVA
STARIJIH OSOBA "DOMA ZA
STARIJE OSOBE KANTRIDA", RIJEKA

razina razrade

Idejni projekt

broj projekta

IP. I-60-24

glavni projektanti

Sanja Štimac mag.ing.arch.

Ljuban Vukić dipl.ing.arch.
ovlašten arhitekt 4555

direktor

Sanja Štimac mag.ing.arch.

suradnici

Don Papandopulo dipl. inž. kraj. arch.

sadržaj lista

REKONSTRUIRANO STANJE
VODA - BELVEDER

mjerilo

1:100

list

6

datum

prosinac 2024

REKONSTRUIRANO STANJE TLOCRT - STOLARSKI OPISI - BELVEDER M 1:100

LEGENDA:



novi namještaj -
izrada po stolarskim
nacrtima

izradio

Studio Dots
Braće Mironić 14
51.000 Rijeka

investitor

DOM ZA STARIJE KANTRIDA
Đure Gatta 6, Rijeka
OIB: 08875443522

lokacija

Klub starijih osoba Belveder

naziv projekta

ANALIZA STANJA I PROJEKT
UREĐENJA PROSTORA KLUBOVA
STARIJIH OSOBA "DOMA ZA
STARIJE OSOBE KANTRIDA", RIJEKA

razina razrade

Idejni projekt

broj projekta

IP: 1-60-24

glavni projektanti

Sanja Štimac mag.ing.arch.

Ljuban Vukić dipl.ing.arch.

ovlaštteni arhitekt 4555

direktor

Sanja Štimac mag.ing.arch.

suradnici

Don Papandopulo dipl. inž. kraj. arch.

sadržaj lista

REKONSTRUIRANO STANJE
STOLARSKI TLOCRT -
BELVEDER

mjerilo

1:100

list

7

datum
prosinac 2024

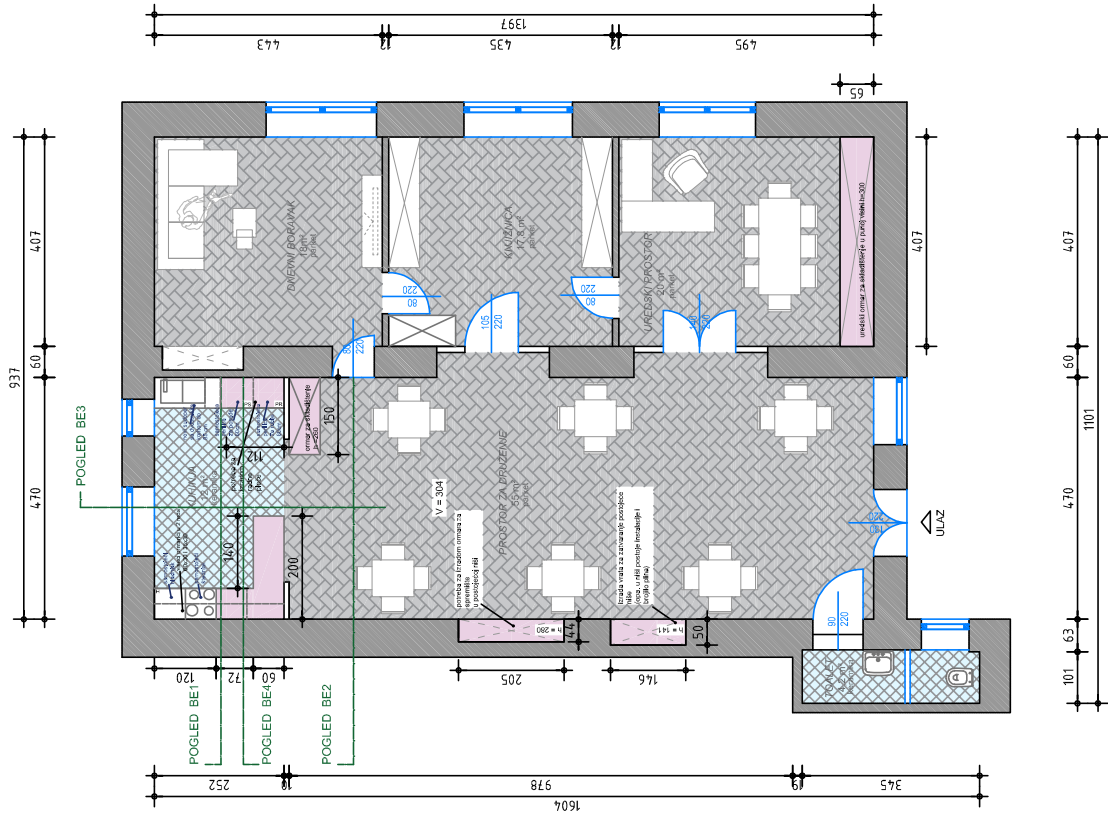

REKONSTRUIRANO STANJE PRESJECI - STOLARSKI NACRT - BELVEDER M 1:100

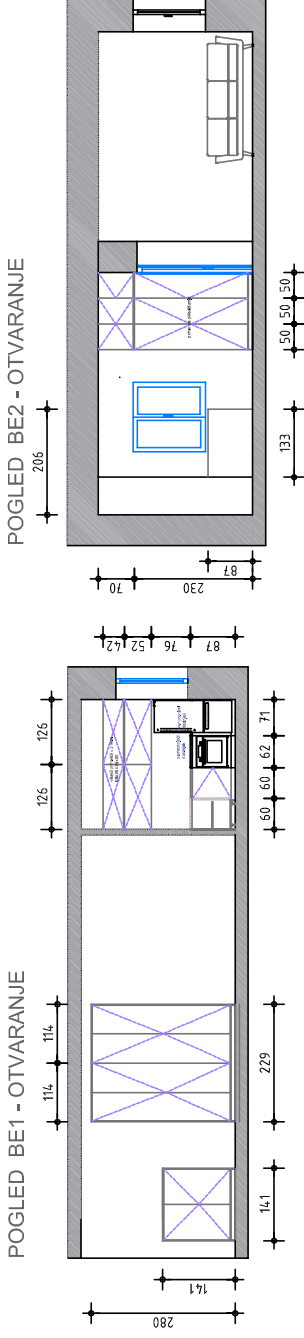
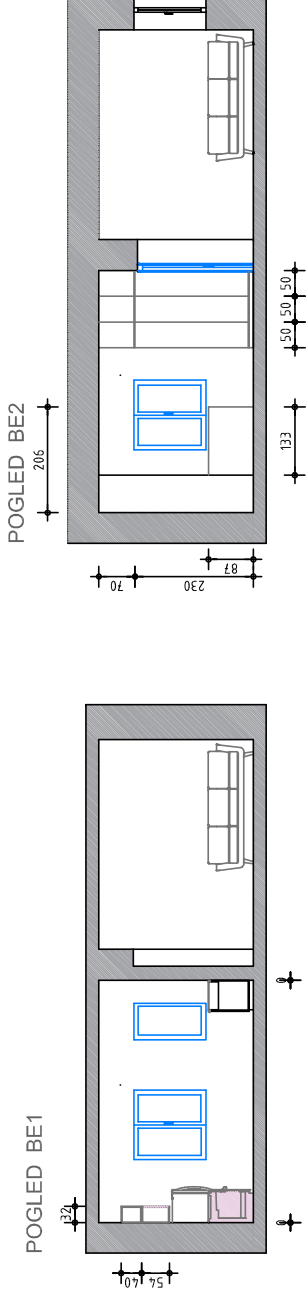

izradio

Studio Dots

Braće Manjačić 14
51 000 Rijeka

investitor

DOM ZA STARIJE KANTRIDA

Đure Čučina 6, Rijeka
OIB: 08875443522

lokacija

Klub starijih osoba Belveder

naziv projekta

ANALIZA STANJA I PROJEKT
UREĐENJA PROSTORA KLUBOVA
STARIJIH OSOBA "DOMA ZA
STARIJE OSOBE KANTRIDA", RIJEKA

razina razrade

Idejni projekt

broj projekta

IP-160-24

glavni projektant

Sanja Štimac mag.ing.arch.

Ljuban Vukić dipl.ing.arch.
ovlašten arhitekt 4555

direktor

Sanja Štimac mag.ing.arch.

suradnici

Don Papandopulo dipl. inž. kraj. arch.

sadržaj lista

REKONSTRUIRANO STANJE
STOLARSKI PRESJECI -
BELVEDER

mjerilo

1:100

list

8

datum

prosinac 2024

REKONSTRUIRANO STANJE PRESJECI - STOLARSKI NACRT - BELVEDER M 1:100

POGLED BE5

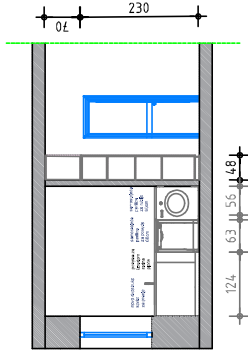

POGLED BE6

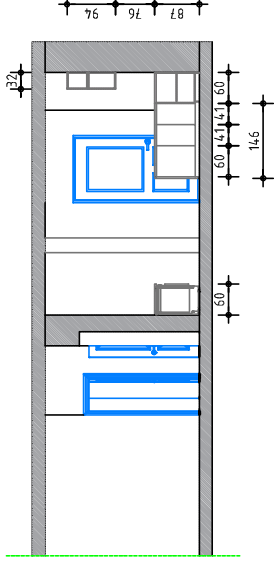

POGLED BE7

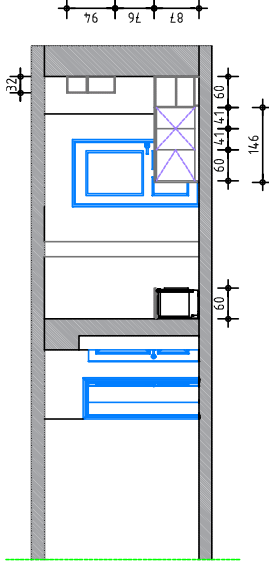

izradio

Studio Dots

Braće Monjač 14
51 000 Rijeka

investitor

DOM ZA STARIJE KANTRIDA

Đure Cattaia 6, Rijeka
OIB: 08875443522

lokacija

Klub starijih osoba Belveder

naziv projekta

ANALIZA STANJA I PROJEKT
UREDENJA PROSTORA KLUBOVA
STARIJIH OSOBA "DOMA ZA
STARIJE OSOBE KANTRIDA", RIJEKA

razina razrade

Idejni projekt

broj projekta

IP. I-60-24

glavni projektanti

Sanja Štimac mag.ing.arch.

Ljuban Vučić dipl.ing.arch.
ovlašten arhitekt 4555

direktor

Sanja Štimac mag.ing.arch.

suradnici

Don Papandopulo dipl. inž. kraj. arch.

sadržaj lista

REKONSTRUIRANO STANJE
STOLARSKI PRESJECI -
BELVEDER

mjerilo

1:100

list

9

datum

prosinac 2024

POSTOJEĆE STANJE TLOCRT - BULEVARD M 1:100

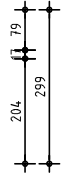
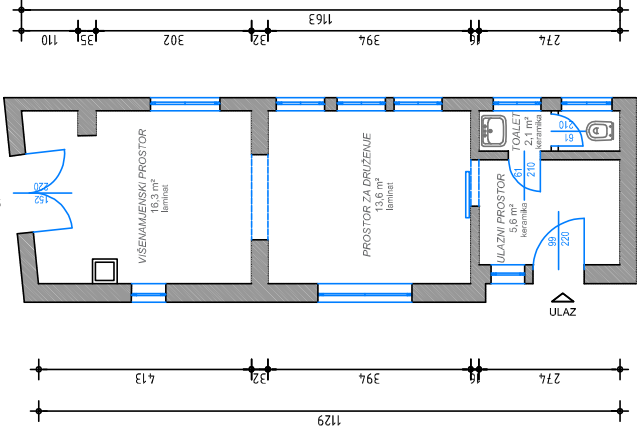

izradio Studio Dots Braće Monjač 14 51.000 Rijeka	investitor DOM ZA STARIJE KANTRIDA Đure Gattia 6, Rijeka OIB: 08875443522	lokacija Klub starijih osoba Bulevard	naziv projekta ANALIZA STANJA I PROJEKT UREĐENJA PROSTORA KLUBOVA STARIJIH OSOBA "DOMA ZA STARIJE OSOBE KANTRIDA", RIJEKA	razina razrade Idejni projekt	broj projekta IP. I-60-24	glavni projektanti Sanja Štimac mag.ing.arch. Ljuban Vukić dipl.ing.arch. ovlaštani arhitekt 4555	direktor Sanja Štimac mag.ing.arch.	suradnici Don Papandopol dipl. inž. kraj. arch.	sadržaj lista POSTOJEĆE STANJE TLOCRT - BULEVARD	mjerilo 1:100	list 10	datum prosinac 2024
---	---	---	--	---	-------------------------------------	---	---	---	---	-------------------------	-------------------	-------------------------------

POSTOJEĆE STANJE PRESJECI - BULEVARD M 1:100

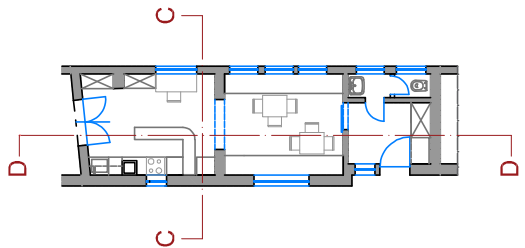

PRESJEK C - C

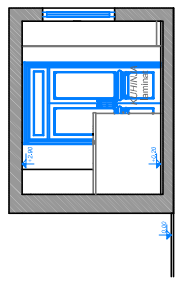

PRESJEK D - D

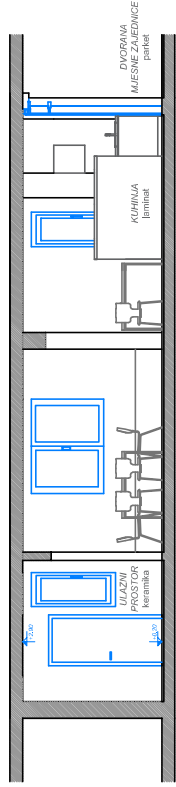

izradio Studio Dots Braće Mironjac 14 51 000 Rijeka	investitor DOM ZA STARIJE KANTRIDA Đure Gaića 6, Rijeka OIB: 08875443522	lokacija Klub starijih osoba Bulevard	naziv projekta ANALIZA STANJA I PROJEKT UREĐENJA PROSTORA KLUBOVA STARIJIH OSOBA "DOMA ZA STARIJE OSOBE KANTRIDA", RIJEKA	razina razrade Idejni projekt	broj projekta IP: I-60-24	glavni projektanti Sanja Štimac mag.ing.arch. Ljuban Vukić dipl.ing.arch. ovlaštteni arhitekt 4555	direktor Sanja Štimac mag.ing.arch.	suradnici Don Papandopulo dipl. inž. kraj. arch.	sadržaj lista POSTOJEĆE STANJE PRESJECI - BULEVARD	mjerilo 1:100	list 11	datum prosinac 2024
---	--	---	--	---	-------------------------------------	--	---	--	---	-------------------------	-------------------	-------------------------------

REKONSTRUIRANO STANJE TLOCRTI - BULEVARD M 1:100

LEGENDA :



opremanje



obrtnički radovi

izradio

Studio Dots
Braće Mironjac 14
51 000 Rijeka

investitor

DOM ZA STARIJE KANTRIDA
Đure Cvitica 6, Rijeka
OIB: 08875443522

lokacija

Klub starijih osoba Bulevard

naziv projekta

ANALIZA STANJA I PROJEKT
UREĐENJA PROSTORA KLUBOVA
STARIJIH OSOBA "DOMA ZA
STARIJE OSOBE KANTRIDA", RIJEKA

razina razrade

Idejni projekt

broj projekta

IP: I-60-24

glavni projektanti

Sanja Štimac mag.ing.arch.

Ljuban Vukić dipl.ing.arch.
ovlašten arhitekt 4555

direktor

Sanja Štimac mag.ing.arch.

suradnici

Don Papandopulo dipl. inž. kraj. arch.

sadržaj lista

REKONSTRUIRANO STANJE
TLOCRT - BULEVARD

mjerilo

1:100

list

12

datum
prosinac 2024

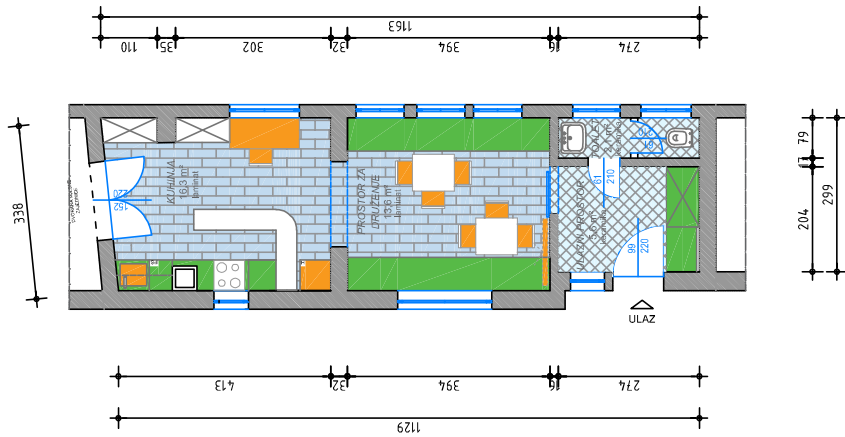

REKONSTRUIRANO STANJE PRESJECI - BULEVARD M 1:100

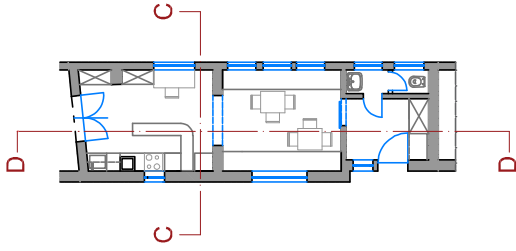

PRESJEK C - C

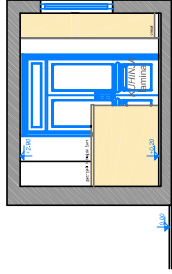

PRESJEK D - D

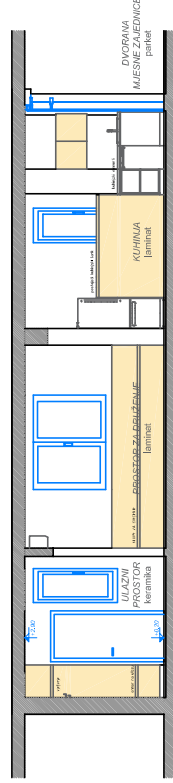

izradio

Studio Dots
Braće Mironjac 14
51 000 Rijeka

investitor

DOM ZA STARIJE KANTRIDA
Đure Cattaia 6, Rijeka
OIB: 08875443522

lokacija

Klub starijih osoba Bulevard

naziv projekta

**ANALIZA STANJA I PROJEKT
UREĐENJA PROSTORA KLUBOVA
STARIJIH OSOBA "DOMA ZA
STARIJE OSOBE KANTRIDA", RIEKA**

razina razrade

Idejni projekt

broj projekta

IP. I-60-24

glavni projektanti

Sanja Štimac mag.ing.arch.

Ljuban Vukić dipl.ing.arch.
ovlašten arhitekt 4555

direktor

Sanja Štimac mag.ing.arch.

suradnici

Don Papandopulo dipl. inž. kraj. arch.

sadržaj lista

REKONSTRUIRANO STANJE
PRESJECI - BULEVARD

mjerilo

1:100

list

13

datum

prosinac 2024

REKONSTRUIRANO STANJE - NOVE INSTALACIJE STRUJA - BULEVARD M 1:100



✗ RASVJETNO TIJELO - strop

○ JEDNOSTRANA SKLOPKA - prekidač
○ DVOSTRANA SKLOPKA - prekidač

□ PRIKLJUČICA - utičnica, monofazna
□ VIŠESTRUKA PRIKLJUČICA

□ VIŠESTRUKA PRIKLJUČICA
□ PRIKLJUČICA - utičnica sa
zaštitnim poklopcem, monofazna

□ PRIKLJUČICE DOLJNE INSTALACIONE
ZONE - visina ca 40 cm od visine
pola

□ POSTOJEĆA UTIČNICA - ZAMJENA
□ KLIMA UREDAJ

izradio

Studio Dots
Braće Mironjač 14
51.000 Rijeka

investitor

DOM ZA STARIJE KANTRIDA
Đure Gattia 6, Rijeka
OIB: 08875443522

lokacija

Klub starijih osoba Bulevard

naziv projekta

ANALIZA STANJA I PROJEKT
UREĐENJA PROSTORA KLUBOVA
STARIJIH OSOBA "DOMA ZA
STARIJE OSOBE KANTRIDA", RIEKA

razina razrade

Idejni projekt

broj projekta

IP-160-24

glavni projektanti

Sanja Štimac mag.ing.arch.

Ljuban Vukić dipl.ing.arch.
ovlašten arhitekt 4555

direktor

Sanja Štimac mag.ing.arch.

suradnici

Don Papandopulo dipl. inž. kraj. arch.

sadržaj lista

REKONSTRUIRANO STANJE
STRUJA - BULEVAR

mjerilo

1:100

list

14

datum

prosinac 2024

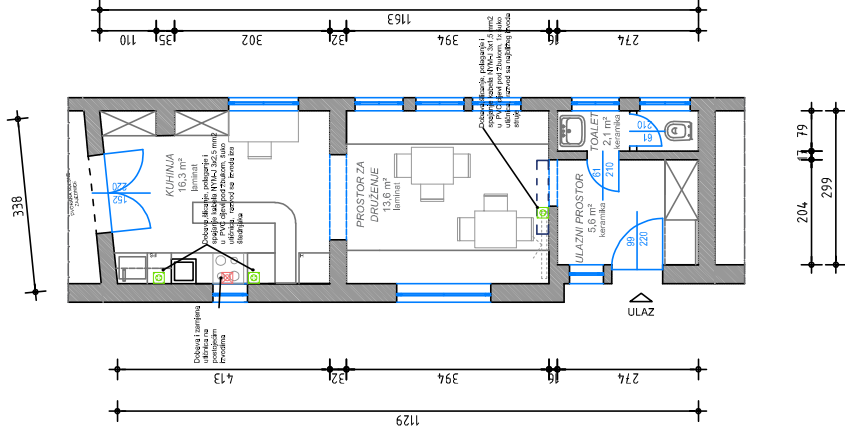

REKONSTRUIRANO STANJE - NOVE INSTALACIJE VODA - BULEVARD M 1:100



- SLAVINA SUDOPER
- SLAVINA TUŠ
- SLAVINA SA PRIRUBNICOM ZA MAŠINU ZA RUBLJE
- SLAVINA SA PRIRUBNICOM ZA MAŠINU ZA SUŠE
- VENTIL

- TOPLA VODA
- HLADNA VODA
- ODVOD

izradio

Studio Dots

Braće Mironjac 14
51.000 Rijeka

investitor

DOM ZA STARIJE KANTRIDA

Đure Catta 6, Rijeka
OIB: 08875443522

lokacija

Klub starijih osoba Bulevard

naziv projekta

ANALIZA STANJA I PROJEKT
UREĐENJA PROSTORA KLUBOVA
STARIJIH OSOBA "DOMA ZA
STARIJE OSOBE KANTRIDA", RIJEKA

razina razrade

Idejni projekt

broj projekta

IP. I-60-24

glavni projektanti

Sanja Štimac mag.ing.arch.

Ljuban Vukić dipl.ing.arch.
ovlaštenu arhitekt 4555

direktor

Sanja Štimac mag.ing.arch.

suradnici

Don Papandopulo dipl. inž. kraj. arch.

sadržaj lista

REKONSTRUIRANO STANJE
VODA - BULEVARD

mjerilo

1:100

list

15

datum

prosinac 2024

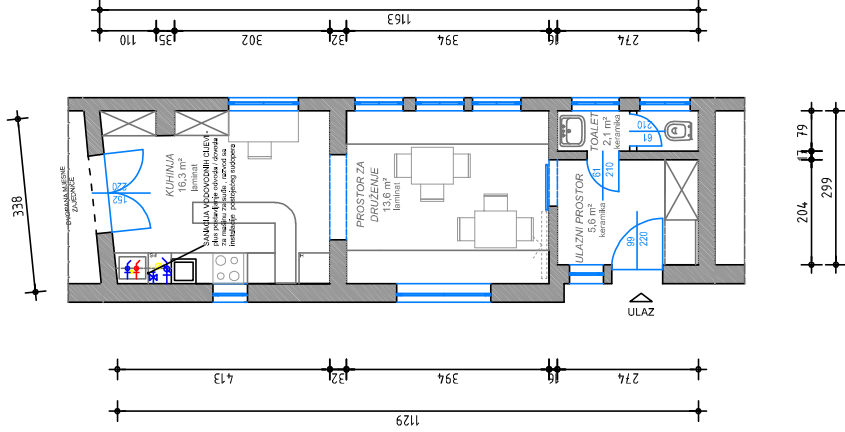

REKONSTRUIRANO STANJE TLOCRT - STOLARSKI OPISI - BULEVARD M 1:100

LEGENDA:



novi namještaj -
izrada po stolarskim
nacrtima

izradio

Studio Dots
Braće Monjač, 14
51 000 Rijeka

investitor

DOM ZA STARIJE KANTRIDA
Dure Cattia 6, Rijeka
OIB: 08875443522

lokacija

Klub starijih osoba Bulevard

naziv projekta

ANALIZA STANJA I PROJEKT
UREĐENJA PROSTORA KLUBOVA
STARIJIH OSOBA "DOMA ZA
STARIJE OSOBE KANTRIDA", RIJEKA

razina razrade

Idejni projekt

broj projekta

IP, I-60-24

glavni projektanti

Sanja Štimac mag.ing.arch.

Ljuban Vukić dipl.ing.arch.

ovlaštani arhitekt 4555

direktor

Sanja Štimac mag.ing.arch.

suradnici

Don Papandopulo dipl. inž. kraj. arch.

sadržaj lista

REKONSTRUIRANO STANJE
STOLARSKI TLOCRT -
BULEVARD

mjerilo

1:100

list

16

datum
prosinac 2024

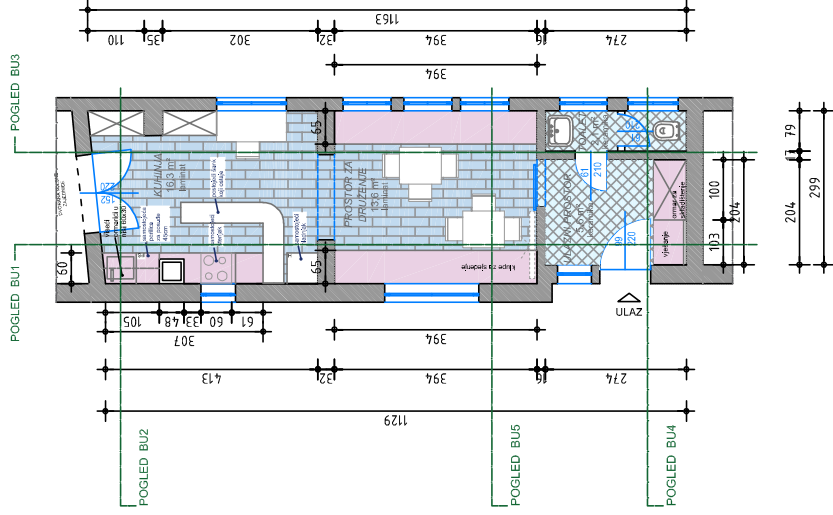

REKONSTRUIRANO STANJE PRESJECI - STOLARSKI NACRT - BULEVARD M 1:100

izradio

Studio Dots
Braće Monjač 14
51.000 Rijeka

investitor

DOM ZA STARIJE KANTRIDA
Dure Catta 6, Rijeka
OIB: 08875443522

lokacija

Klub starijih osoba Bulevard

naziv projekta

ANALIZA STANJA I PROJEKT
UREĐENJA PROSTORA KLUBOVA
STARIJIH OSOBA "DOMA ZA
STARIJE OSOBE KANTRIDA", RUEKA

razina razrade

Idejni projekt

broj projekta

IP. I-60-Z4

glavni projektanti

Sanja Štimac mag.ing.arch.

Ljuban Vukić dipl.ing.arch.

ovlaštani arhitekt 455/5

direktor

Sanja Štimac mag.ing.arch.

suradnici

Don Papadopulo dipl. inž. kraj. arch.

sadržaj lista

REKONSTRUIRANO STANJE
STOLARSKI PRESJECI -
BULEVARD

mjerilo

1:100

list

17

datum
prosinac 2024

POGLED BU1

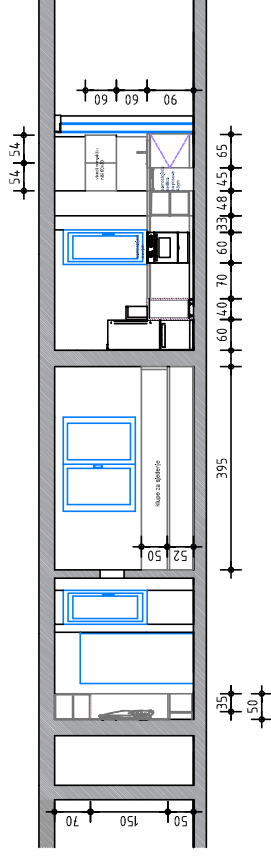

POGLED BU2

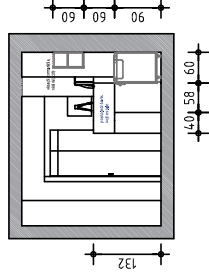

POGLED BU3

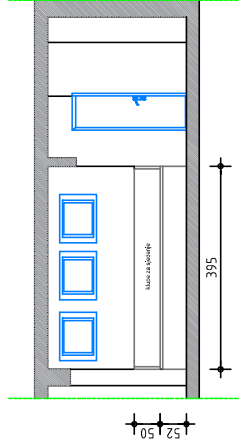

POGLED BU4

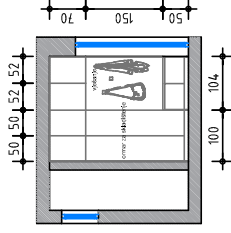

POGLED BU4 - OTVARANJE

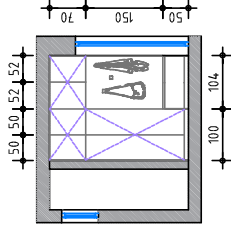

POGLED BU5

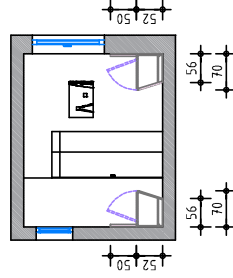

POSTOJEĆE STANJE PRESJECI - PEĆINE M 1:100

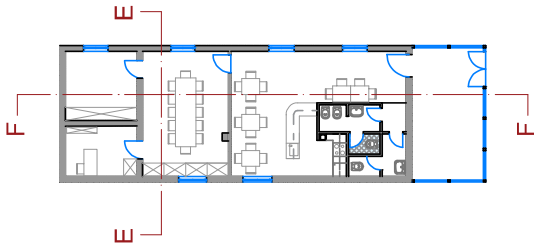

PRESJEK E - E

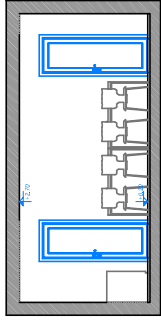

PRESJEK F - F

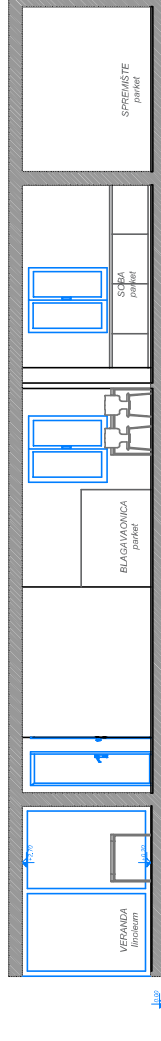

REKONSTRUIRANO STANJE TLOCRT - PLAN RUŠENJA - PEĆINE M 1:100



LEGENDA:



rušenje



polaganje novih podnih obloga

izradio

Studio Dots

Braće Mionjac 14
51 000 Rijeka

investitor

DOM ZA STARIJE KANTRIDA

Đure Cattaia 6, Rijeka
OIB: 08875443522

lokacija

Klub starijih osoba Pećine

naziv projekta

ANALIZA STANJA I PROJEKT
UREĐENJA PROSTORA KLUBOVA
STARIJIH OSOBA "DOMA ZA
STARIJE OSOBE KANTRIDA", RIJEKA

razina razrade

Idejni projekt

broj projekta

IP. I-60-24

glavni projektanti

Sanja Štimac mag.ing.arch.

Ljuba Vukić dipl.ing.arch.
ovlašten arhitekt 4555

direktor

Sanja Štimac mag.ing.arch.

suradnici

Don Papandopulo dipl. inž. kraj. arch.

sadržaj lista

TLOCRT PLAN RUŠENJA -
PEĆINE

mjerilo

1:100

list

20

datum
prosinac 2024

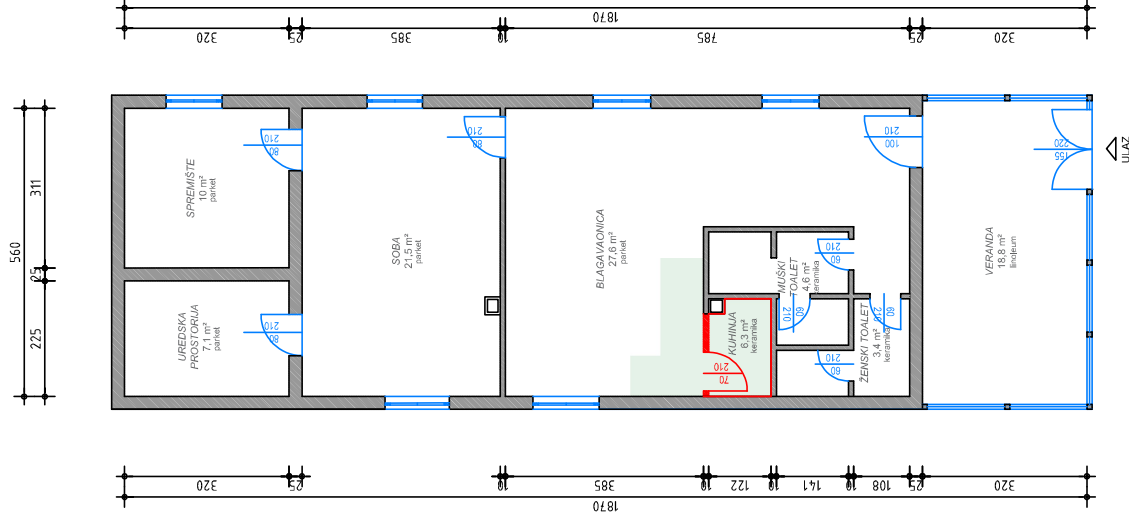

REKONSTRUIRANO STANJE PRESJEK - PLAN RUŠENJA - PEĆINE M 1:100

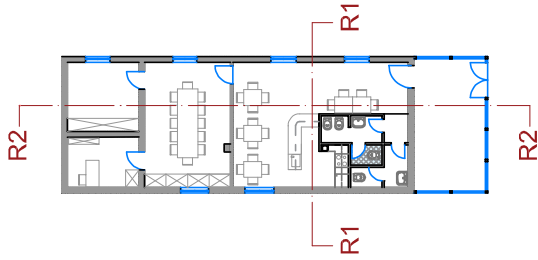

PRESJEK R1 - R1

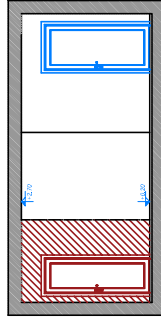

PRESJEK R2 - R2

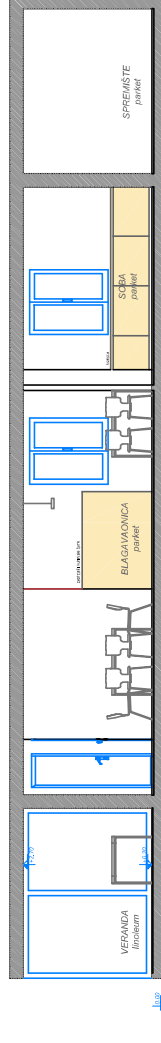

LEGENDA:



rušenje



polaganje novih podnih obloga

izradio

Studio Dots
Braće Mironjac 14
51 000 Rijeka

investitor

DOM ZA STARIJE KANTRIDA
Đure Gattia 6, Rijeka
OIB: 08875443522

lokacija

Klub starijih osoba Pećine

naziv projekta

ANALIZA STANJA I PROJEKT
UREĐENJA PROSTORA KLUBOVA
STARIJIH OSOBA "DOMA ZA
STARIJE OSOBE KANTRIDA", RIJEKA

razina razrade

Idejni projekt

broj projekta

IP: I-60-24

glavni projektanti

Sanja Štimac mag.ing.arch.

Ljuban Vukić dipl.ing.arch.

ovlaštani arhitekt 4555

direktor

Sanja Štimac mag.ing.arch.

suradnici

Don Papandopulo dipl. inž. kraj. arch.

sadržaj lista

PRESJEK PLAN RUŠENJA -
PEĆINE

mjerilo

1:100

list

21

datum

prosinac 2024

REKONSTRUIRANO STANJE TLOCRT - PEĆINE

M 1:100



LEGENDA:

- opremanje
- obrtnički radovi

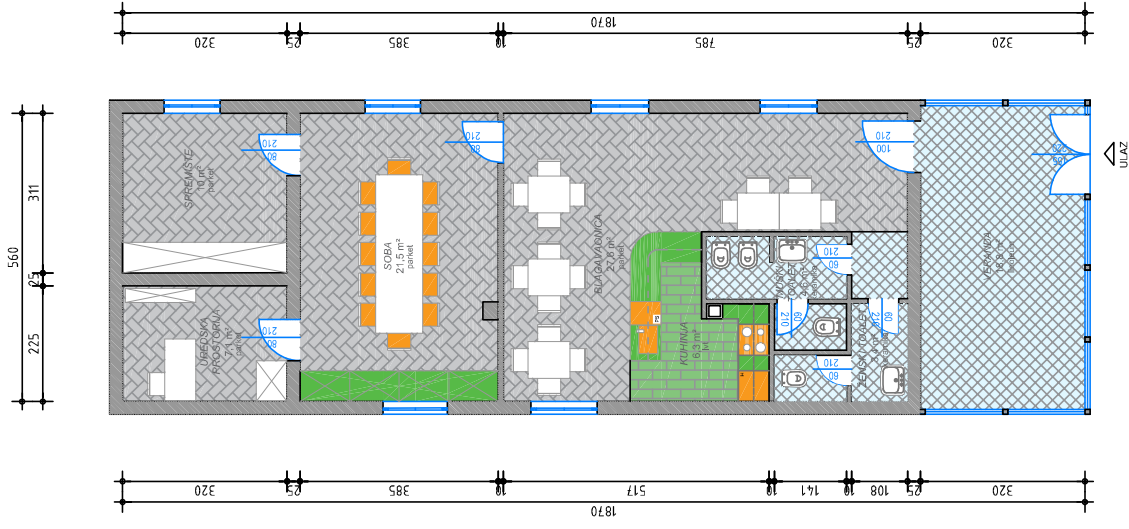

izradio
Studio Dots
Braće Mironjac 14
51 000 Rijeka

investitor
DOM ZA STARIJE KANTRIDA
Đure Cattaia 6, Rijeka
OIB: 08875443522

lokacija
Klub starijih osoba Pećine

naziv projekta
ANALIZA STANJA I PROJEKT
UREĐENJA PROSTORA KLUBOVA
STARIJIH OSOBA "DOMA ZA
STARIJE OSOBE KANTRIDA", RIJEKA

razina razrade
Idejni projekt

broj projekta
IP. I-60-24

glavni projektanti
Sanja Štimac mag.ing.arch.
Ljuban Vukić dipl.ing.arch.
ovlašteni arhitekt 4555

direktor
Sanja Štimac mag.ing.arch.

suradnici
Don Papandopulo dipl. inž. kraj. arch.

sadržaj lista
REKONSTRUIRANO STANJE
TLOCRT - PEĆINE

mjerilo
1:100

list
22

datum
prosinac 2024



REKONSTRUIRANO STANJE PRESJECI - PEĆINE M 1:100

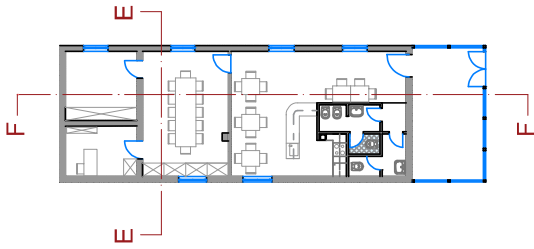

PRESJEK E - E

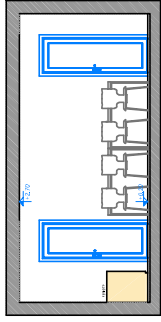

PRESJEK F - F

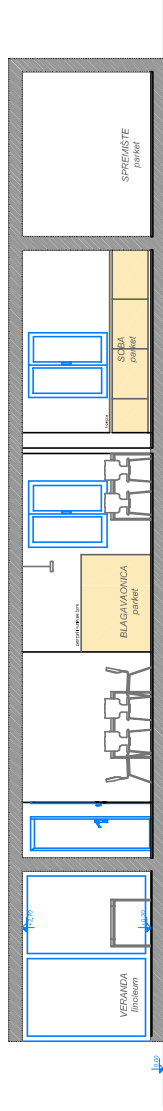

REKONSTRUIRANO STANJE - NOVE INSTALACIJE STRUJA - PEĆINE M 1:100

- ✗ RASVJETNO TIJELO - strop
- JEDNOSTRANA SKLOPKA - prekidnič
- DVOSTRANA SKLOPKA - prekidač
- POKLJUČNICA - utičnica, monofazna
- VIŠESTRUKA POKLJUČNICA
- VIŠESTRUKA POKLJUČNICA zaštićenim poklopcem, monofazna
- POKLJUČNICE DOLJNE INSTALACIONE ZONE - visina ca 40 cm od visine poda
- POSTOJEĆA UTIČNICA - ZAMIJENA
- KLIMA UREĐAJ

izradio

Studio Dots
Braće Monjač 14
51 000 Rijeka

investitor

DOM ZA STARIJE KANTRIDA
Đure Cattića 6, Rijeka
OIB: 08875443522

lokacija

Klub starijih osoba Pećine

naziv projekta

ANALIZA STANJA I PROJEKT
UREĐENJA PROSTORA KLUBOVA
STARIJIH OSOBA "DOMA ZA
STARIJE OSOBE KANTRIDA", RIJEKA

razina razrade

Idejni projekt

broj projekta

IP. I-60-24

glavni projektanti

Sanja Štimac mag.ing.arch.

Ljuban Vukić dipl.ing.arch.
ovlašten arhitekt 4555

direktor

Sanja Štimac mag.ing.arch.

suradnici

Don Papandopulo dipl. inž. kraj. arch.

sadržaj lista

REKONSTRUIRANO STANJE
STRUJA - PEĆINE

mjerilo

1:100

list

24

datum
prosinac 2024

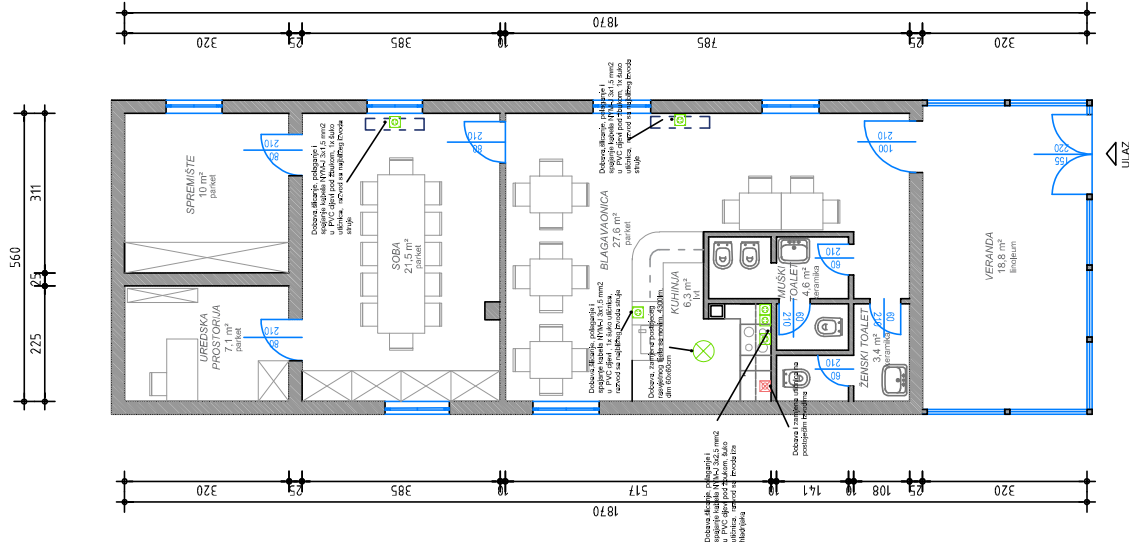

REKONSTRUIRANO STANJE - NOVE INSTALACIJE VODA - PEĆINE M 1:100



- SLAVINA SUDOPER
- SLAVINA TUŠ
- SLAVINA SA PRIRUBNICOM ZA MAŠINU ZA RUBLJE
- SLAVINA SA PRIRUBNICOM ZA MAŠINU ZA SUŠE
- VENTIL

- TOPLA VODA
- HLADNA VODA
- ODVOD

izradio

Studio Dots

Brace Monjac 14
51.000 Rijeka

investitor

DOM ZA STARIJE KANTRIDA

Đure Gattia 6, Rijeka
OIB: 08875443522

lokacija

Klub starijih osoba Pećine

naziv projekta

ANALIZA STANJA I PROJEKT
UREĐENIA PROSTORA KLUBOVA
STARIJIH OSOBA "DOMA ZA
STARIJE OSOBE KANTRIDA", RIEKA

razina razrade

Idejni projekt

broj projekta

IP. I-60-24

glavni projektanti

Sanja Štimac mag.ing.arch.

Ljuban Vukić dipl.ing.arch.
ovlašten arhitekt 4555

direktor

Sanja Štimac mag.ing.arch.

suradnici

Don Papandopulo dipl. inž. kraj. arch.

sadržaj lista

REKONSTRUIRANO STANJE
VODA - PEĆINE

mjerilo

1:100

list

25

datum
prosinac 2024

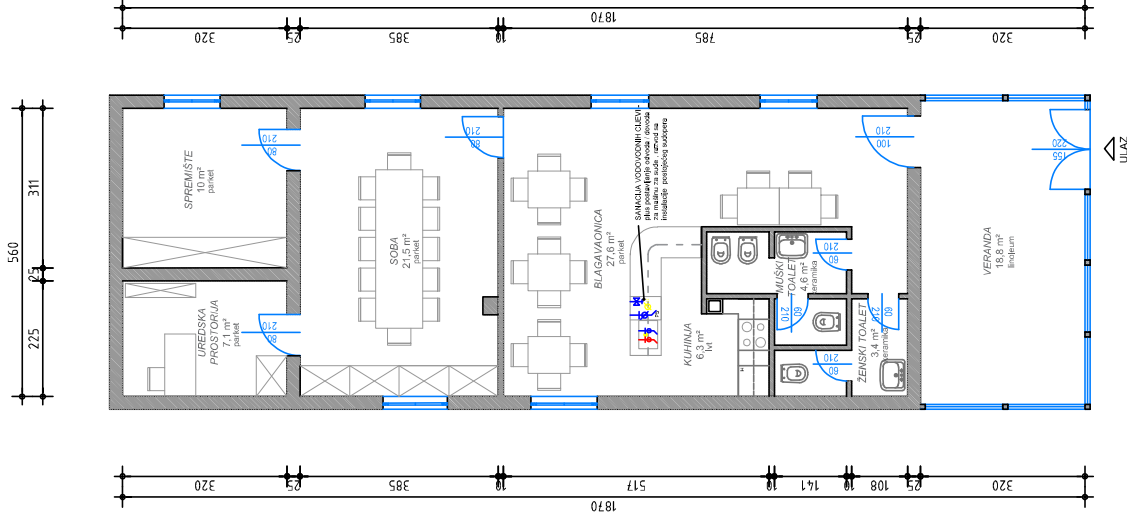

REKONSTRUIRANO STANJE TLOCRT - STOLARSKI OPISI - PEĆINE M 1:100

LEGENDA:



novi namještaj -
izrada po stolarskim
nacrtima

izradio

Studio Dots
Braće Mornjac 14
51.000 Rijeka

investitor

DOM ZA STARIJE KANTRIDA
Dure Catta 6, Rijeka
OIB: 08875443522

lokacija

Klub starijih osoba Pećine

naziv projekta

ANALIZA STANJA I PROJEKT
UREĐENJA PROSTORA KLUBOVA
STARIJIH OSOBA "DOMA ZA
STARIJE OSOBE KANTRIDA", RIJEKA

razina razrade

Idejni projekt

broj projekta

IP-160-24

glavni projektanti

Sanja Štimac mag.ing.arch.

Ljuban Vukić dipl.ing.arch.

ovlaštani arhitekt 4555

direktor

Sanja Štimac mag.ing.arch.

suradnici

Don Papandopulo dipl. inž. kraj. arch.

sadržaj lista

REKONSTRUIRANO STANJE
STOLARSKI TLOCRT -
PEĆINE

mjerilo

1:100

list

26

datum

prosinac 2024

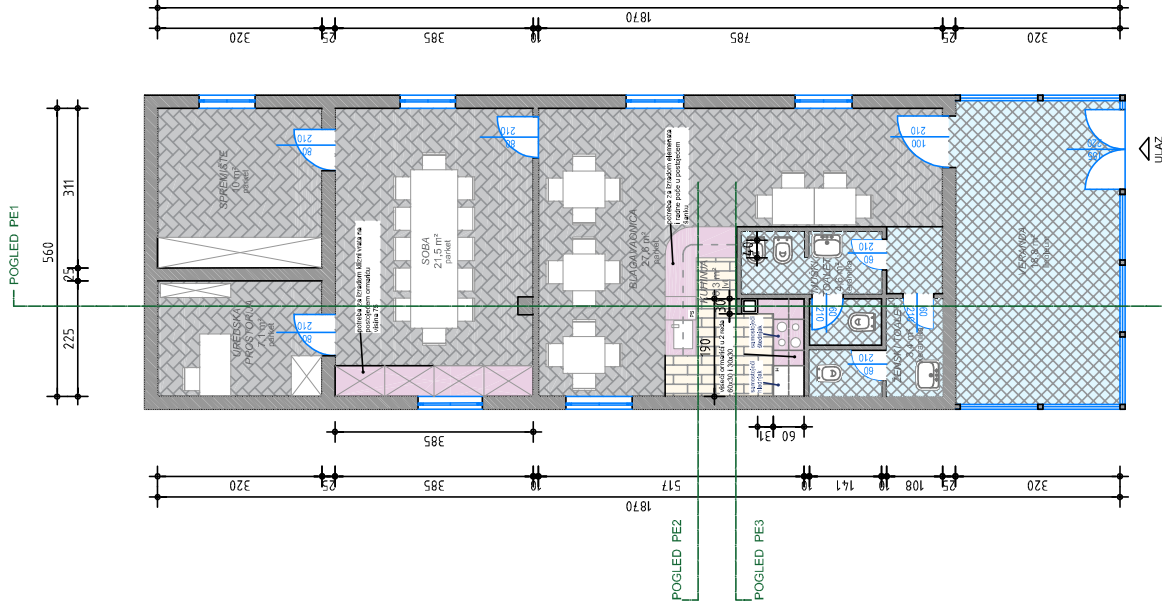

REKONSTRUIRANO STANJE PRESJECI - STOLARSKI NACRT - PEĆINE M 1:100

POGLED PE1

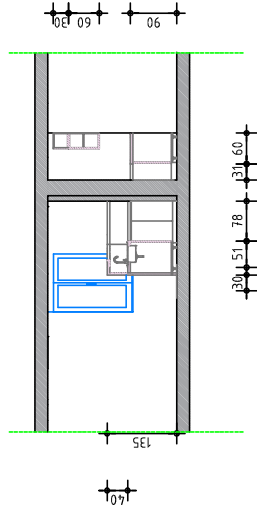

POGLED PE2

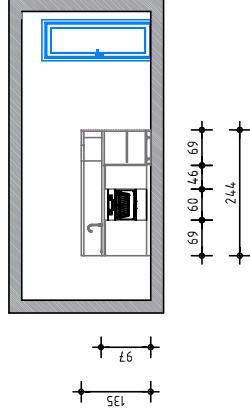

POGLED PE1 - OTVARANJE

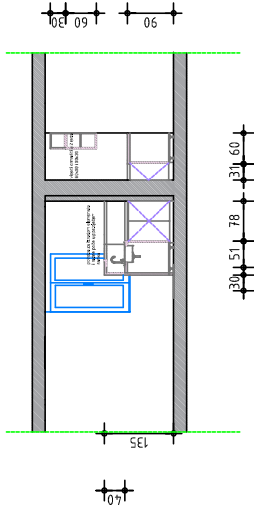

POGLED PE2 - OTVARANJE

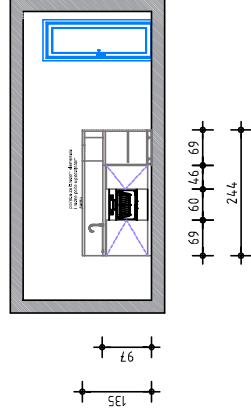

POGLED PE3

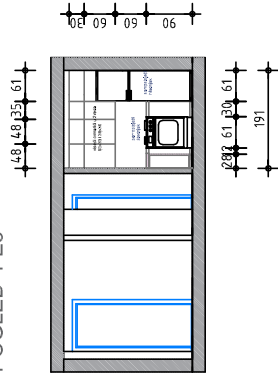

POGLED PE3 - OTVARANJE

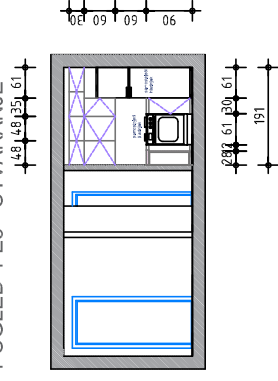

izradio

Studio Dots
Braće Monjač 14
51.000 Rijeka

investitor

DOM ZA STARIJE KANTRIDA
Dure Cattaia 6, Rijeka
OIB: 08875443522

lokacija

Klub starijih osoba Pećine

naziv projekta

ANALIZA STANJA I PROJEKT
UREĐENJA PROSTORA KLUBOVA
STARIJIH OSOBA "DOMA ZA
STARIJE OSOBE KANTRIDA", RIJEKA

razina razrade

Idejni projekt

broj projekta

IP. I-60-24

glavni projektanti

Sanja Štimac mag.ing.arch.

Ljuban Yukić dipl.ing.arch.

ovlaštteni arhitekt 4555

direktor

Sanja Štimac mag.ing.arch.

suradnici

Don Papandopulo dipl.inž.kraj.arch.

sadržaj lista

REKONSTRUIRANO STANJE
STOLARSKI PRESJECI -
PEĆINE

mjerilo

1:100

list

27

datum

prosinac 2024

POSTOJEĆE STANJE TLOCRT - POTOK M 1:100

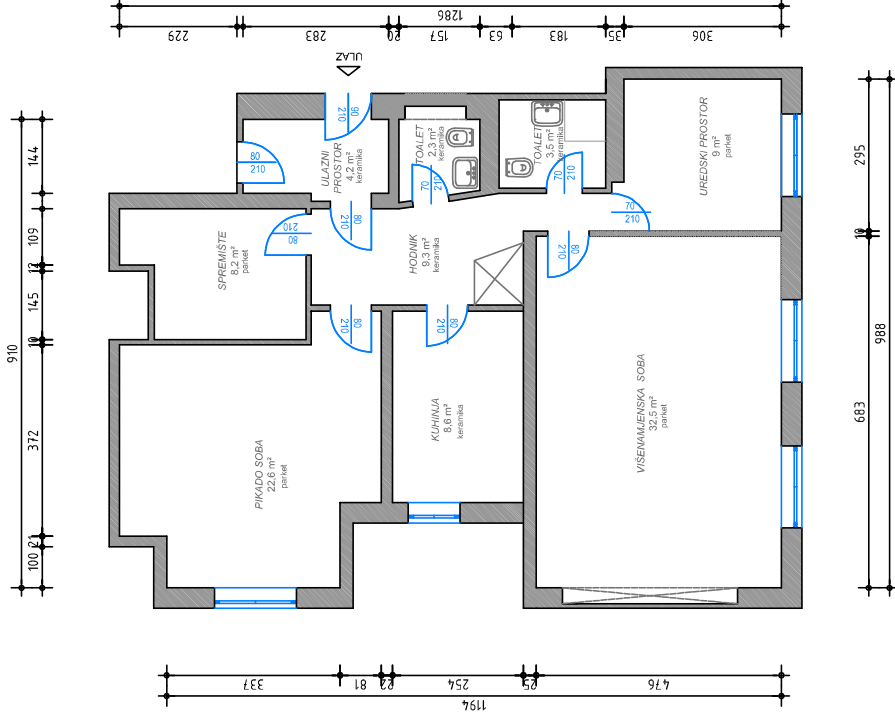

izradio

Studio Dots

Brace Monjac 14
51.000 Rijeka

investitor

DOM ZA STARIJE KANTRIDA

Đure Catta 6, Rijeka
OIB: 08875443522

lokacija

Klub starijih osoba Potok

naziv projekta

ANALIZA STANJA I PROJEKT
UREĐENIA PROSTORA KLUBOVA
STARIJIH OSOBA "DOMA ZA
STARIJE OSOBE KANTRIDA", RIJEKA

razina razrade

Idejni projekt

broj projekta

IP_1-60-24

glavni projektanti

Sanja Štimac mag.ing.arch.

Ljuban Vukić dipl.ing.arch.

ovlaštani arhitekt 4555

direktor

Sanja Štimac mag.ing.arch.

suradnici

Don Papandopulo dipl.inž.kraj.arch.

sadržaj lista

POSTOJEĆE STANJE TLOCRT -

POTOK

mjerilo

1:100

list

28

datum

prosinac 2024



POSTOJEĆE STANJE PRESJECI - POTOK M 1:100

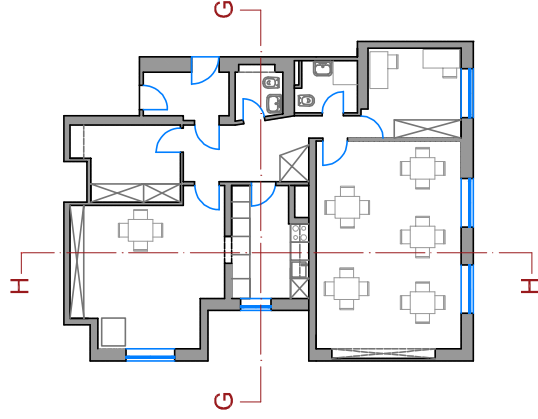

PRESJEK G - G

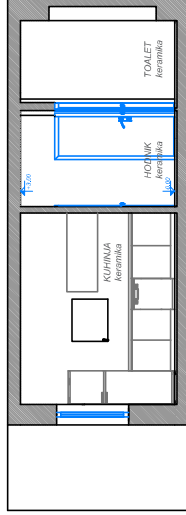

PRESJEK H - H

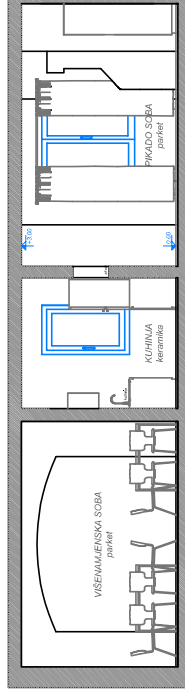

izradio

Studio Dots

Braće Mionjac 14
51.000 Rijeka

investitor

DOM ZA STARIJE KANTRIDA

Đure Cattaia 6, Rijeka
OIB: 08875443522

lokacija

Klub starijih osoba Potok

naziv projekta

ANALIZA STANJA I PROJEKT
UREĐENJA PROSTORA KLUBOVA
STARIJIH OSOBA "DOMA ZA
STARIJE OSOBE KANTRIDA", RUEKA

razina razrade

Idejni projekt

broj projekta

IP. I-60-24

glavni projektanti

Sanja Štimac mag.ing.arch.

Ljuban Vukić dipl.ing.arch.
ovlašten arhitekt 4555

direktor

Sanja Štimac mag.ing.arch.

suradnici

Don Papandopulo dipl. inž. kraj. arch.

sadržaj lista

POSTOJEĆE STANJE PRESJECI -
POTOK

mjerilo

1:100

list

29

datum

prosinac 2024

REKONSTRUIRANO STANJE TLOCRT - POTOK M 1:100

LEGENDA:

- opremanje
- obrtnički radovi

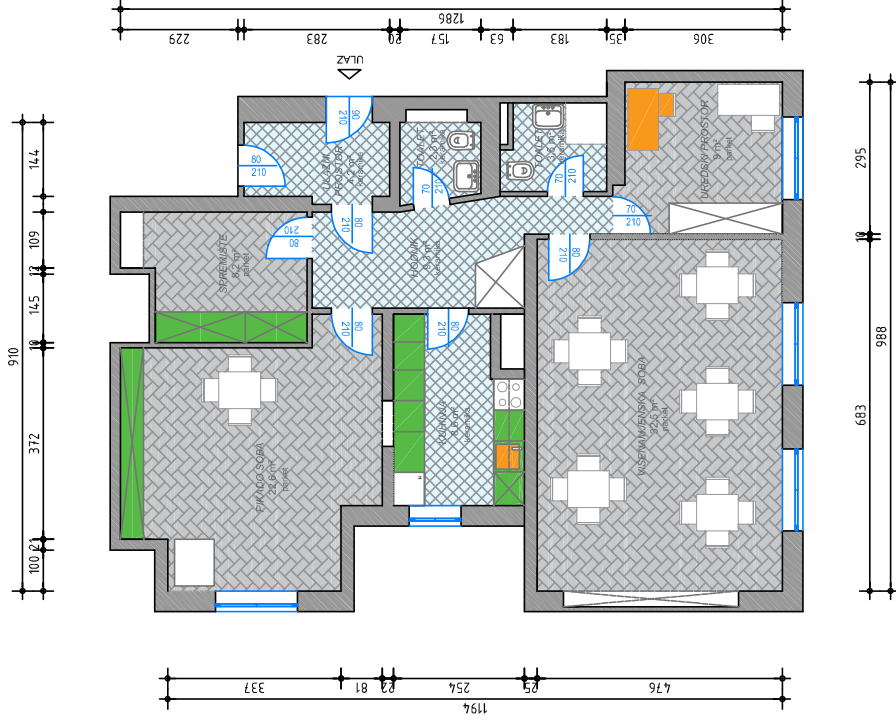

izradio
Studio Dots
Braće Mironjac 14
51.000 Rijeka

investitor
DOM ZA STARIJE KANTRIDA
Đure Cattaia 6 - Rijeka
OIB: 08875443522

lokacija
Klub starijih osoba Potok

naziv projekta
ANALIZA STANJA I PROJEKT
UREĐENJA PROSTORA KLUBOVA
STARIJIH OSOBA "DOMA ZA
STARIJE OSOBE KANTRIDA", RUEKA

razina razrade
Idejni projekt

broj projekta
IP. I-60-24

glavni projektanti
Sanja Štimac mag.ing.arch.

Ljuban Vukić dipl.ing.arch.
ovlašten arhitekt 4555

direktor
Sanja Štimac mag.ing.arch.

suradnici
Don Papandopulo dipl. inž. kraj. arch.

sadržaj lista
REKONSTRUIRANO STANJE
TLOCRT - POTOK

mjerilo
1:100

list
30

datum
prosinac 2024

REKONSTRUIRANO STANJE - POTOK M 1:100

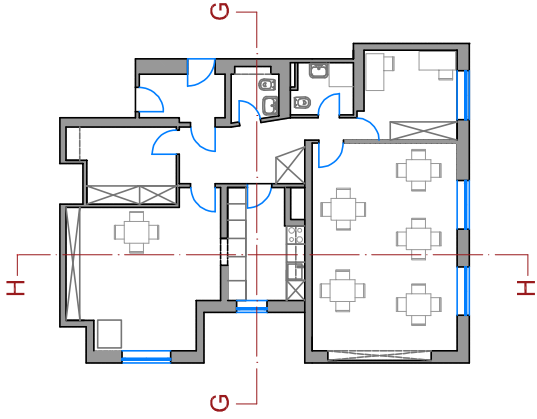

PRESJEK G - G

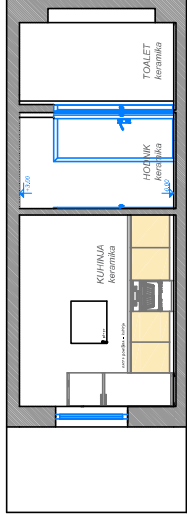

PRESJEK H - H

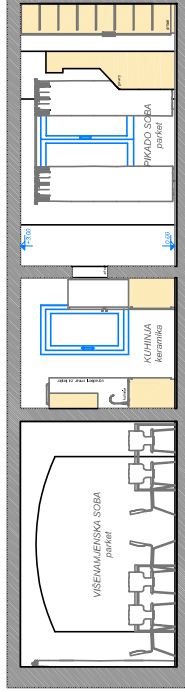

REKONSTRUIRANO STANJE - NOVE INSTALACIJE VODA - POTOK M 1:100

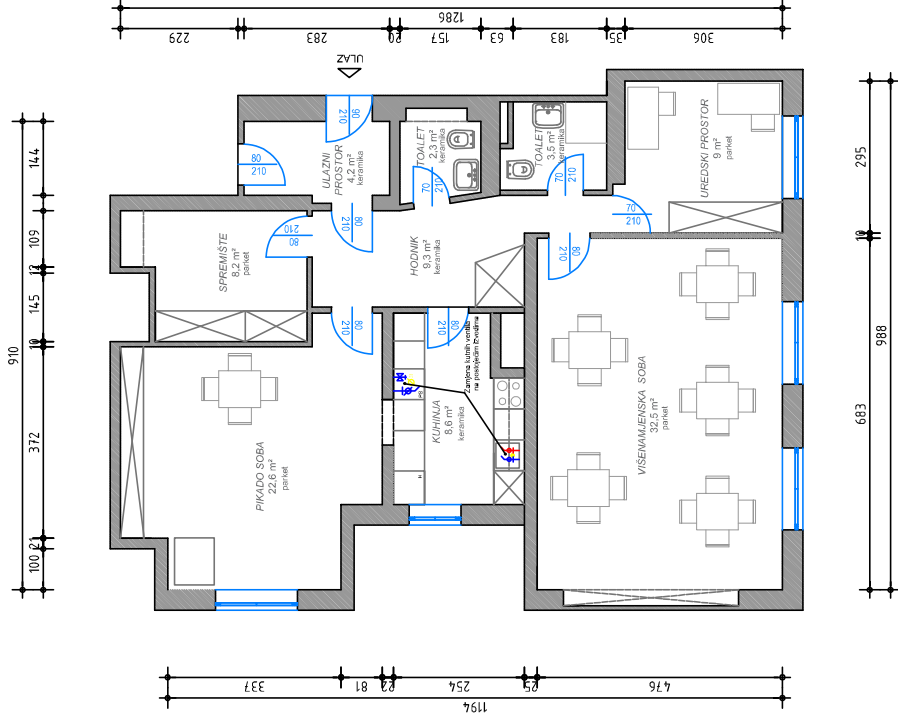

DOTS
STUDIO ZA ARHITEKTURU

- SLAVINA SUDOPER
- SLAVINA TUŠ
- SLAVINA SA PRIRUBNICOM ZA MAŠINU ZA RUBLJE
- SLAVINA SA PRIRUBNICOM ZA MAŠINU ZA SUŠE
- VENTIL

- TOPLA VODA
- HLADNA VODA
- ODVOD

izradio

Studio Dots
Braće Monjač 14
51.000 Rijeka

investitor

DOM ZA STARIJE KANTRIDA
Đure Čačića 6, Rijeka
OIB: 0887544522

lokacija

Klub starijih osoba Potok

naziv projekta

ANALIZA STANJA I PROJEKT
UREĐENJA PROSTORA KLUBOVA
STARIJIH OSOBA "DOMA ZA
STARIJE OSOBE KANTRIDA", RIJEKA

razina razrade

Idejni projekt

broj projekta

IP. I-60-24

glavni projektanti

Sanja Štimac mag.ing.arch.

Ljuban Vukić dipl.ing.arch.
ovlaštani arhitekt 4555

direktor

Sanja Štimac mag.ing.arch.

suradnici

Don Papandopulo dipl. inž. kraj. arch.

sadržaj lista

REKONSTRUIRANO STANJE
VODA - POTOK

mjerilo

1:100

list

33

datum

prosinac 2024

REKONSTRUIRANO STANJE PRESJECI - STOLARSKI NACRT - POTOK M 1:100

POGLED PO1

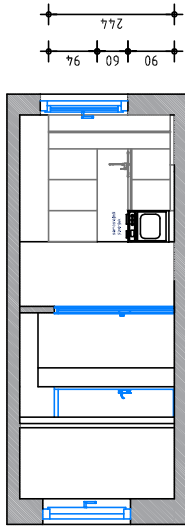

POGLED PO1 - OTVARANJE

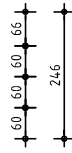

POGLED PO2

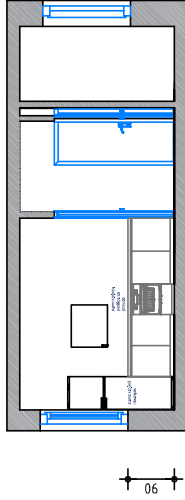

POGLED PO2 - OTVARANJE



POGLED PO3 - a

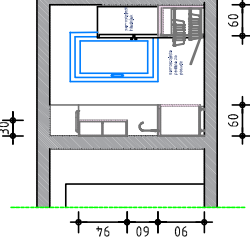

POGLED PO3 - b

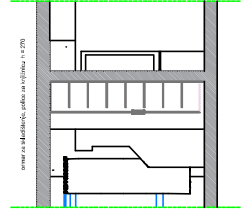

izradio
Studio Dots
Braće Monjač 14
51 000 Rijeka

investitor
DOM ZA STARIJE KANTRIDA
Đure Cattića 6, Rijeka
OIB: 08875443522

lokacija
Klub starijih osoba Potok

naziv projekta
ANALIZA STANJA I PROJEKT
UREĐENJA PROSTORA KLUBOVA
STARIJIH OSOBA "DOMA ZA
STARIJE OSOBE KANTRIDA", RIJEKA

razina razrade
Idejni projekt

broj projekta
IP, I-60-24

glavni projektanti
Sanja Štimac mag.ing.arch.

Ljuban Vukić dipl.ing.arch.
ovlaštenu arhitekt 4555

direktor
Sanja Štimac mag.ing.arch.

suradnici
Don Papandopulo dipl.-inž. kraj. arch.

sadržaj lista
REKONSTRUIRANO STANJE
STOLARSKI PRESJECI -
POTOK

mjerilo
1:100

list
35

datum
prosinac 2024

REKONSTRUIRANO STANJE PRESJECI - STOLARSKI NACRT - POTOK M 1:100

POGLED PO4

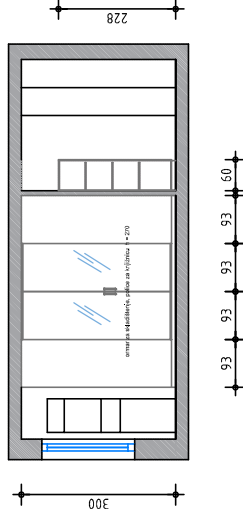

POGLED PO4 - OTVARANJE

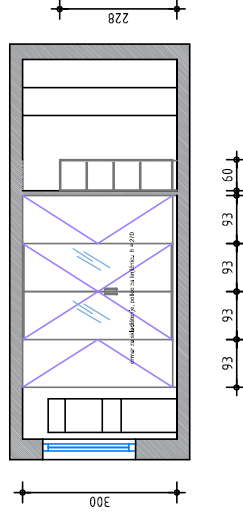

POGLED PO5

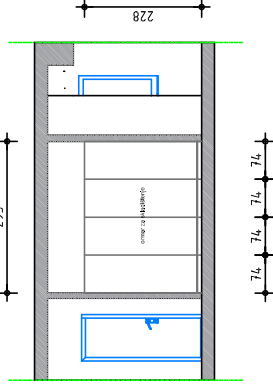

POGLED PO5 - OTVARANJE

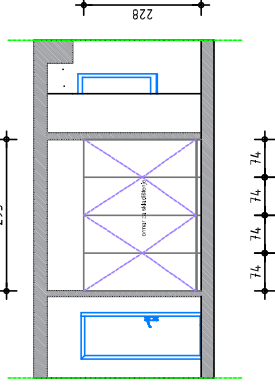

izradio
Studio Dots
Braće Miroćić 14
51 000 Rijeka

investitor
DOM ZA STARIJE KANTRIDA
Đure Catta 6, Rijeka
OIB: 08875443522

lokacija
Klub starijih osoba Potok

naziv projekta
ANALIZA STANJA I PROJEKT
UREĐENJA PROSTORA KLUBOVA
STARIJIH OSOBA "DOMA ZA
STARIJE OSOBE KANTRIDA", RIJEKA

razina razrade
Idejni projekt

broj projekta
IP: I-60-24

glavni projektant
Sanja Štimac mag.ing.arch.
Ljuban Vukić dipl.ing.arch.
ovlaštani arhitekt 4555

direktor
Sanja Štimac mag.ing.arch.

suradnici
Don Papandopulo dipl. inž. kraj. arch.

sadržaj lista
REKONSTRUIRANO STANJE
STOLARSKI PRESJECI -
POTOK

mjerilo
1:100

list
36

datum
prosinac 2024

POSTOJEĆE STANJE PRESJECI - VEŽICA M 1:100

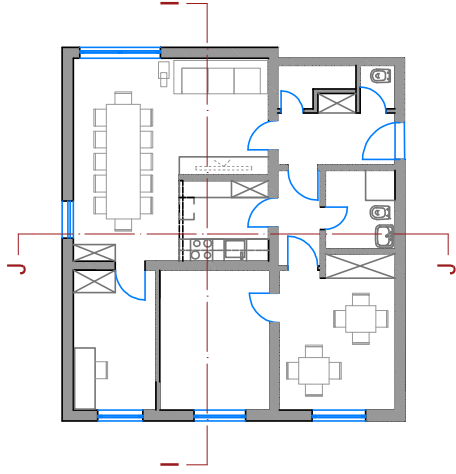

PRESJEK I - I

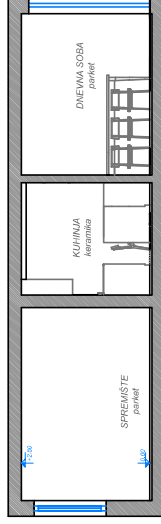

PRESJEK J - J

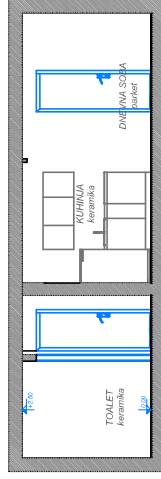

izradio
Studio Dots
Braće Mironjac 14
51.000 Rijeka

investitor
DOM ZA STARIJE KANTRIDA
Đure Cattića 6 - Rijeka
OIB: 08875443522

lokacija
Klub starijih osoba Vežica

naziv projekta
ANALIZA STANJA I PROJEKT
UREĐENJA PROSTORA KLUBOVA
STARIJIH OSOBA "DOMA ZA
STARIJE OSOBE KANTRIDA", RIJEKA

razina razrade
Idejni projekt

broj projekta
IP. I-60-24

glavni projektanti
Sanja Štimac mag.ing.arch.

Ljuban Vukić dipl.ing.arch.
ovlaštteni arhitekt 4555

direktor
Sanja Štimac mag.ing.arch.

suradnici
Don Papandopulo dipl. inž. kraj. arch.

sadržaj lista
POSTOJEĆE STANJE PRESJECI -
VEŽICA

mjerilo
1:100

list
38

datum
prosinac 2024

REKONSTRUIRANO STANJE TLOCRT - VEŽICA M 1:100

LEGENDA:

- opremanje
- obrtnički radovi

izradio

Studio Dots
Braće Monjac 14
51 000 Rijeka

investitor

DOM ZA STARIJE KANTRIDA
Đure Gattia 6, Rijeka
OIB: 08875443522

lokacija

Klub starijih osoba Vežica

naziv projekta

ANALIZA STANJA I PROJEKT
UREDENJA PROSTORA KLUBOVA
STARIJIH OSOBA "DOMA ZA
STARIJE OSOBE KANTRIDA", RIJEKA

razina razrade

Idejni projekt

broj projekta

IP: I-60-24

glavni projektanti

Sanja Štimac mag.ing.arch.

Ljuban Vukić dipl.ing.arch.
ovlašten arhitekt 4555

direktor

Sanja Štimac mag.ing.arch.

suradnici

Don Papandopulo dipl. inž. kraj. arch.

sadržaj lista

REKONSTRUIRANO STANJE
TLOCRT - VEŽICA

mjerilo

1:100

list

39

datum

prosinac 2024

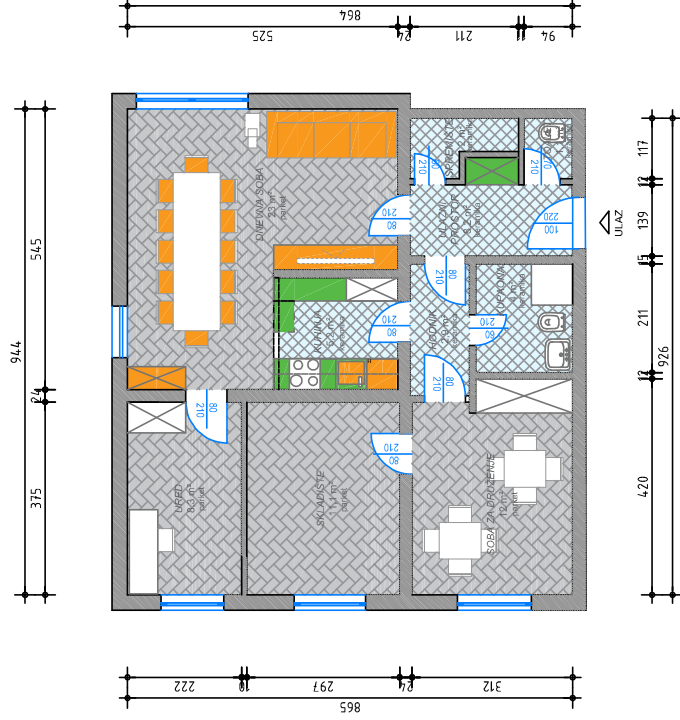

REKONSTRUIRANO STANJE PRESJECI - VEŽICA M 1:100

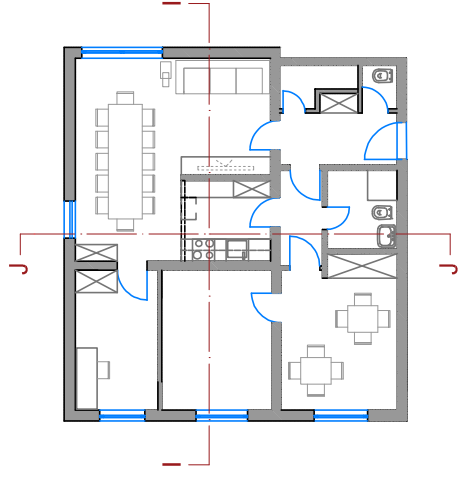

PRESJEK I - I

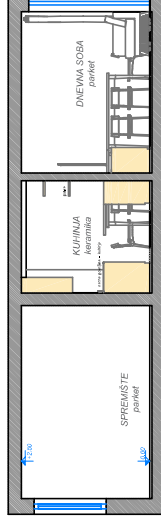

PRESJEK J - J

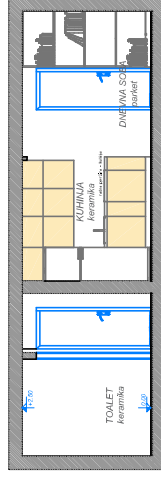

REKONSTRUIRANO STANJE - NOVE INSTALACIJE STRUJA - VEŽICA M 1:100



- ✗ RASVJETNO TIJELO - strop
- ✗ JEDNOSTRANA SKLOPKA - prekidnič
- ✗ DVOSTRANA SKLOPKA - prekidnič
- ✗ POKLJUČNICA - utičnica, monofazna
- ✗ VIŠESTRUKA POKLJUČNICA
- ✗ VIŠESTRUKA POKLJUČNICA
- ✗ POKLJUČNICA - utičnica sa zaštitnim poklopcem, monofazna
- ✗ POKLJUČNICE DOLJNE INSTALACIONE ZONE - visina ca 40 cm od visine poda
- ✗ POSTOJEĆA UTIČNICA - ZAMIJENA
- ☐ KLIMA, UREĐAJ

izradio

Studio Dots
Braće Mironjac 14
51.000 Rijeka

investitor

DOM ZA STARIJE KANTRIDA
Đure Cattića 6, Rijeka
OIB: 08875443522

lokacija

Klub starijih osoba Vežica

naziv projekta

ANALIZA STANJA I PROJEKT
UREĐENJA PROSTORA KLUBOVA
STARIJIH OSOBA "DOMA ZA
STARIJE OSOBE KANTRIDA", RIEKA

razina razrade

Idejni projekt

broj projekta

IP. I-60-24

glavni projektanti

Sanja Štimac mag.ing.arch.

Ljuban Vukić dipl.ing.arch.
ovlašten arhitekt 4555

direktor

Sanja Štimac mag.ing.arch.

suradnici

Don Papandopulo dipl. inž. kraj. arch.

sadržaj lista

REKONSTRUIRANO STANJE
STRUJA - VEŽICA

mjerilo

1:100

list

41

datum
prosinac 2024

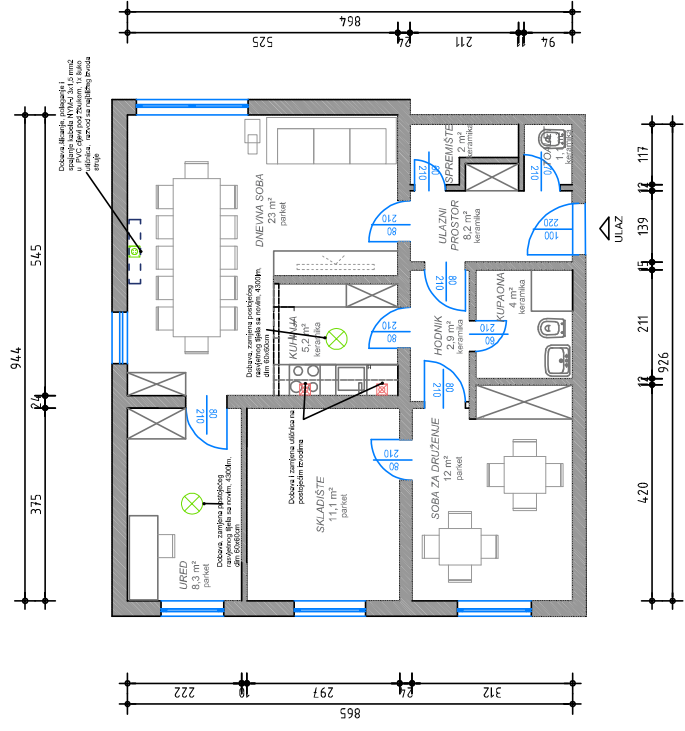

REKONSTRUIRANO STANJE - NOVE INSTALACIJE VODA - VEŽICA M 1:100



- SLAVINA SUDOPER
- SLAVINA TUŠ
- SLAVINA SA PRIRUBNICOM ZA MAŠINU ZA RUBLJE
- SLAVINA SA PRIRUBNICOM ZA MAŠINU ZA SUŠE
- VENTIL

- TOPLA VODA
- HLADNA VODA
- ODVOD

izradio

Studio Dots
Braće Monjac 14
51 000 Rijeka

investitor

DOM ZA STARIJE KANTRIDA
Đure Catta 6, Rijeka
OIB: 08875443522

lokacija

Klub starijih osoba Vežica

naziv projekta

ANALIZA STANJA I PROJEKT
UREĐENJA PROSTORA KLUBOVA
STARIJIH OSOBA "DOMA ZA
STARIJE OSOBE KANTRIDA", RIJEKA

razina razrade

Idejni projekt

broj projekta

IP. I-60-24

glavni projektanti

Sanja Štimac mag.ing.arch.

Ljuban Vukić dipl.ing.arch.
ovlaštenu arhitekt 4555

direktor

Sanja Štimac mag.ing.arch.

suradnici

Don Papandopulo dipl. inž. kraj. arch.

sadržaj lista

REKONSTRUIRANO STANJE
VODA - VEŽICA

mjerilo

1:100

list

42

datum
prosinac 2024

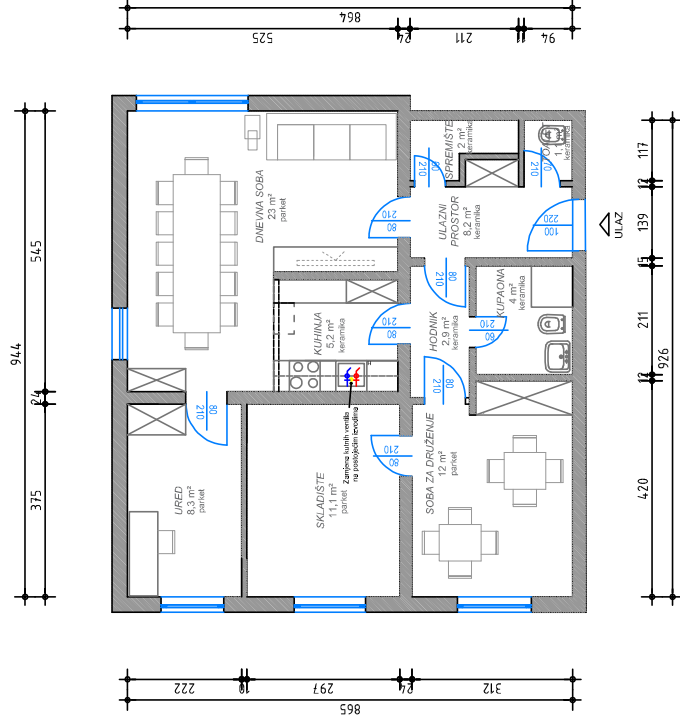

REKONSTRUIRANO STANJE TLOCRT - STOLARSKI OPISI - VEŽICA M 1:100

LEGENDA:

novi namještaj -
izrada po stolarskim
nacrtima

izradio
Studio Dots
Braće Mironjac 14
51 000 Rijeka

investitor
DOM ZA STARIJE KANTRIDA
Đure Catta 6, Rijeka
OIB: 08875443522

lokacija
Klub starijih osoba Vežica

naziv projekta
ANALIZA STANJA I PROJEKT
UREĐENJA PROSTORA KLUBOVA
STARIJIH OSOBA "DOMA ZA
STARIJE OSOBE KANTRIDA", RIJEKA

razina razrade
idejni projekt

broj projekta
IP. I-60-24

glavni projektanti
Sanja Štimac mag.ing.arch.

Ljuban Vukić dipl.ing.arch.
ovlaštenu arhitekt 4555

direktor
Sanja Štimac mag.ing.arch.

suradnici
Don Papandopulo dipl. inž. kraj. arch.

sadržaj lista
REKONSTRUIRANO STANJE
VODA - VEŽICA

mjerilo
1:100

list
43

datum
prosinac 2024

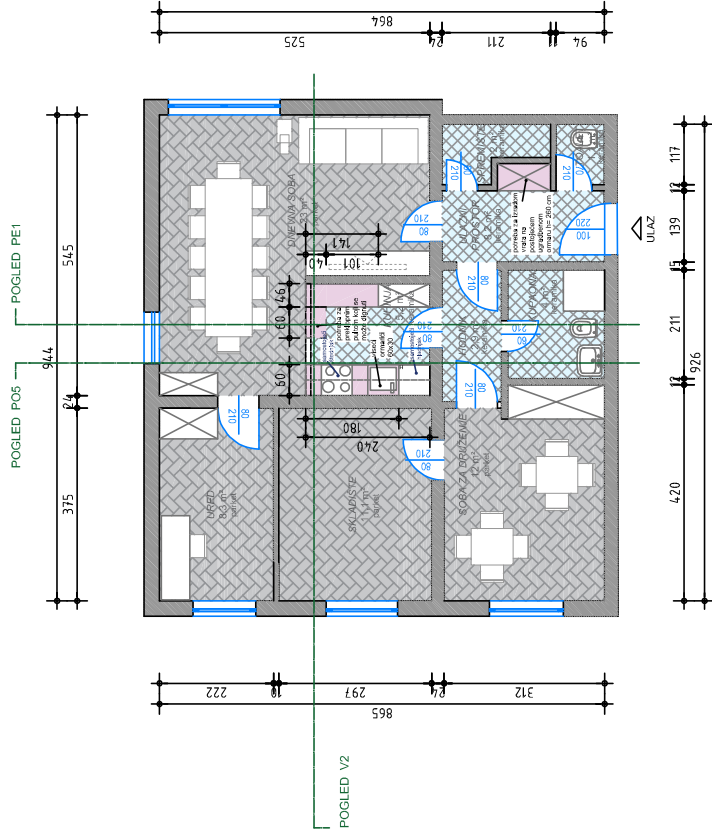

POSTOJEĆE STANJE TLOCRT - ZAMET M 1:100

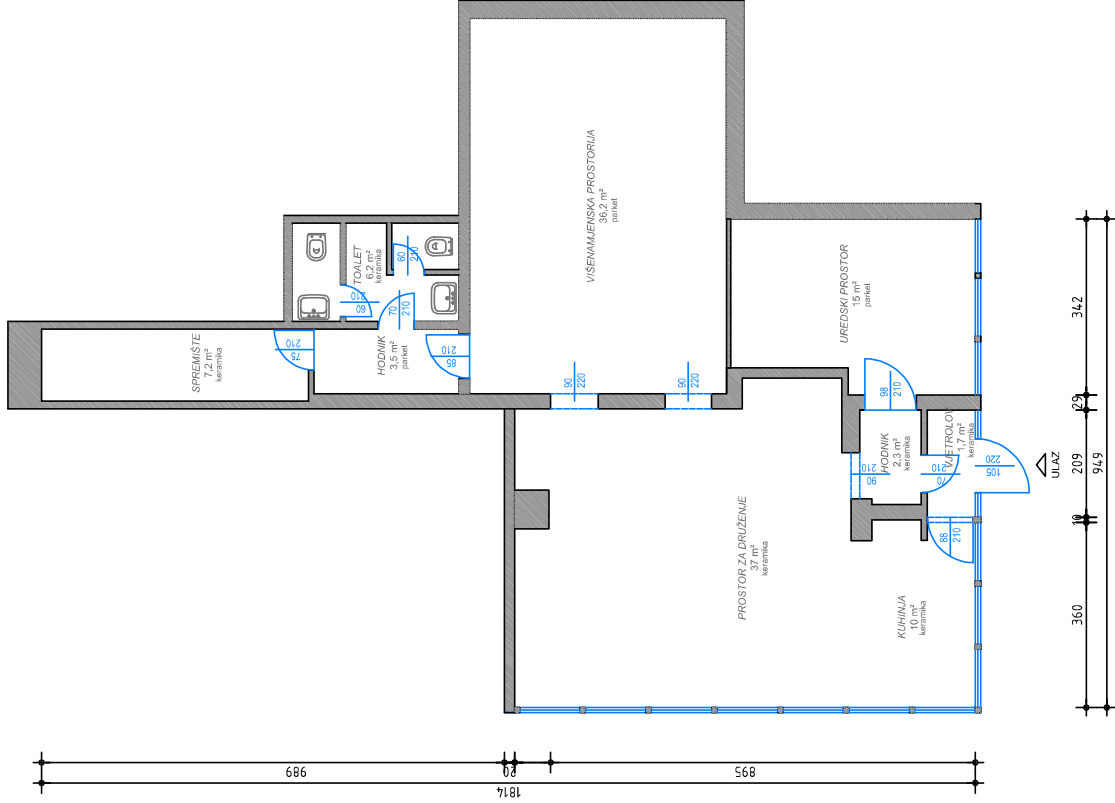
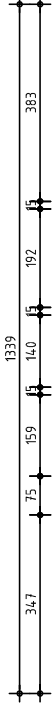

izradio

Studio Dots
Braće Mironjac 14
51.000 Rijeka

investitor

DOM ZA STARIJE KANTRIDA
Đure Cattića 6, Rijeka
OIB: 08875443522

lokacija

Klub starijih osoba Zamet

naziv projekta

ANALIZA STANJA I PROJEKT
UREĐENJA PROSTORA KLUBOVA
STARIJIH OSOBA "DOMA ZA
STARIJE OSOBE KANTRIDA", RIJEKA

razina razrade

Idejni projekt

broj projekta

IP. I-60-24

glavni projektanti

Sanja Štimac mag.ing.arch.

Ljuban Vukić dipl.ing.arch.

ovlašten arhitekt 4555

direktor

Sanja Štimac mag.ing.arch.

suradnici

Don Papandopulo dipl. inž. kraj. arch.

sadržaj lista

POSTOJEĆE STANJE TLOCRT -
ZAMET

mjerilo

1:100

list

45

datum

prosinac 2024



POSTOJEĆE STANJE PRESJECI - ZAMET M 1:100

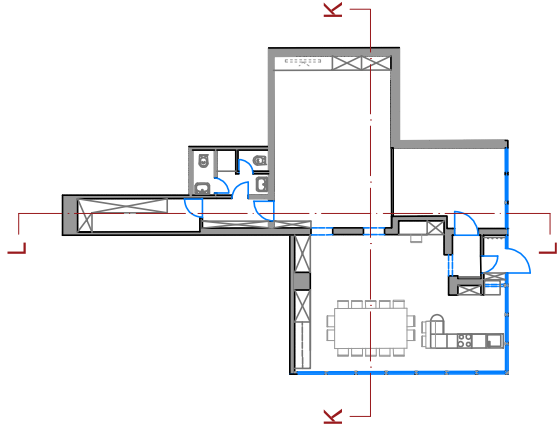

PRESJEK K - K

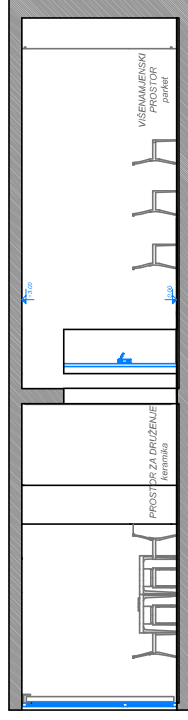

PRESJEK L - L

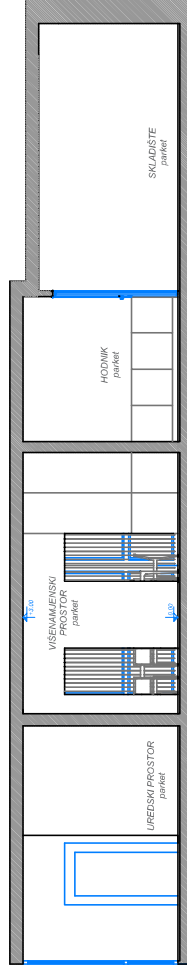

izradio
Studio Dots
Braće Mironjac 14
51 000 Rijeka

investitor
DOM ZA STARIJE KANTRIDA
Đure Cattaia 6, Rijeka
OIB: 08875443522

lokacija
Klub starijih osoba Zamet

naziv projekta
ANALIZA STANJA I PROJEKT
UREĐENJA PROSTORA KLUBOVA
STARIJIH OSOBA "DOMA ZA
STARIJE OSOBE KANTRIDA", RIJEKA

razina razrade
Idejni projekt

broj projekta
IP: I-60-24

glavni projektanti
Sanja Štimac mag.ing.arch.
Ljuban Vukić dipl.ing.arch.
ovlašteni arhitekt 4555

direktor
Sanja Štimac mag.ing.arch.

suradnici
Don Papandopulo dipl. inž. kraj. arch.

sadržaj lista
POSTOJEĆE STANJE PRESJECI -
ZAMET

mjerilo
1:100

list
46

datum
prosinac 2024

REKONSTRUIRANO STANJE TLOCRT - ZAMET M 1:100

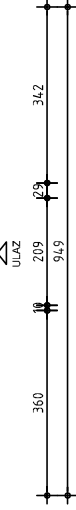
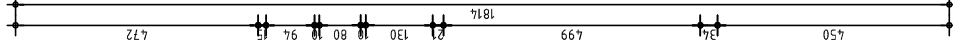
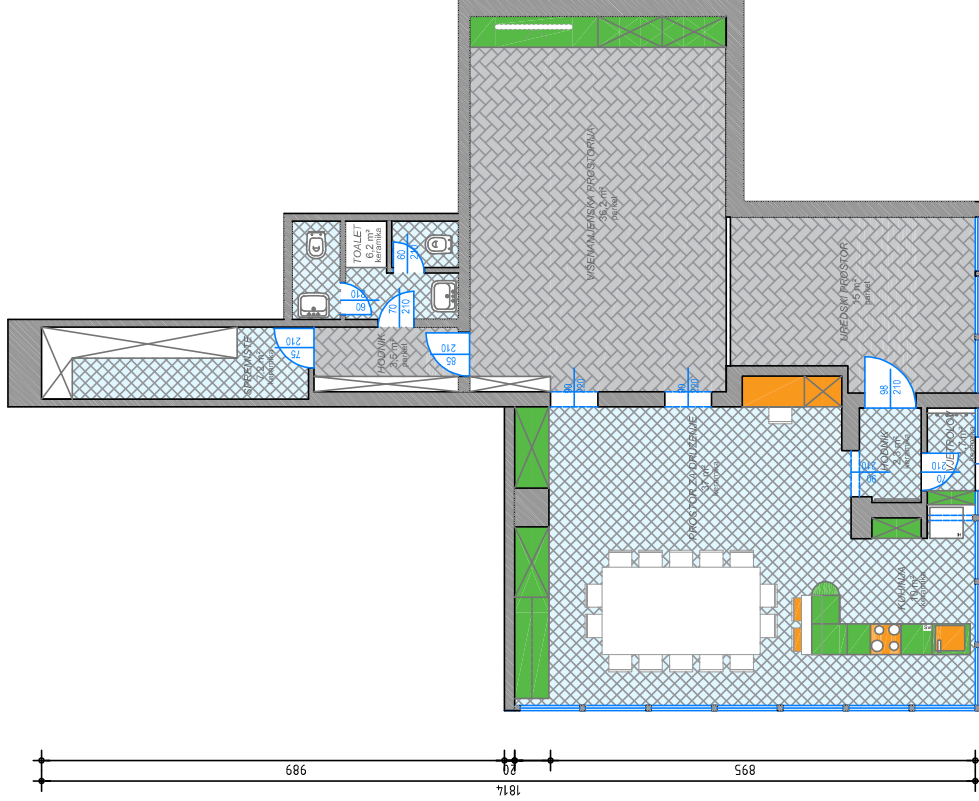
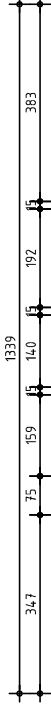

LEGENDA:

- opremanje
- obrtički radovi

izradio

Studio Dots
Braće Mironjac 14
51 000 Rijeka

investitor

DOM ZA STARIJE KANTRIDA
Đure Cattića 6, Rijeka
OIB: 08875443522

lokacija

Klub starijih osoba Vežica

naziv projekta

ANALIZA STANJA I PROJEKT
UREĐENJA PROSTORA KLUBOVA
STARIJIH OSOBA "DOMA ZA
STARIJE OSOBE KANTRIDA", RIJEKA

razina razrade

Idejni projekt

broj projekta

IP: I-60-24

glavni projektanti

Sanja Štimac mag.ing.arch.

Ljuba Vukić dipl.ing.arch.

ovlaštenu arhitekt 4555

direktor

Sanja Štimac mag.ing.arch.

suradnici

Don Papandopulo dipl. inž. kraj. arch.

sadržaj lista

REKONSTRUIRANO STANJE
TLOCRT - VEŽICA

mjerilo

1:100

list

47

datum

prosinac 2024



REKONSTRUIRANO STANJE PRESJECI - ZAMET M 1:100

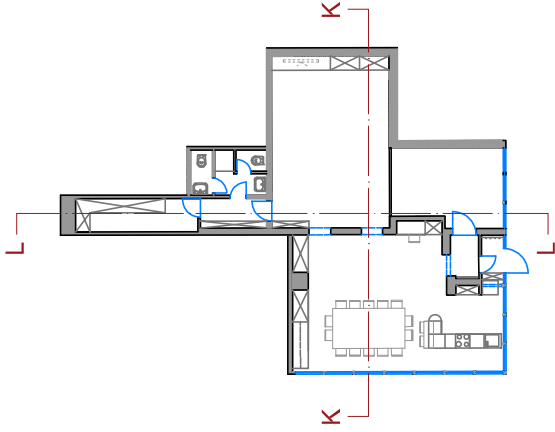

PRESJEK K - K

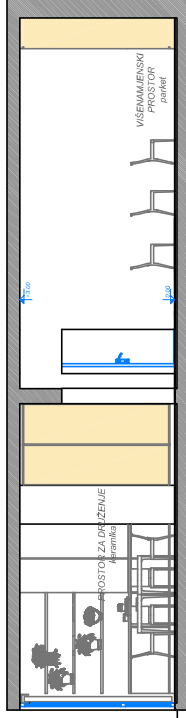

PRESJEK L - L

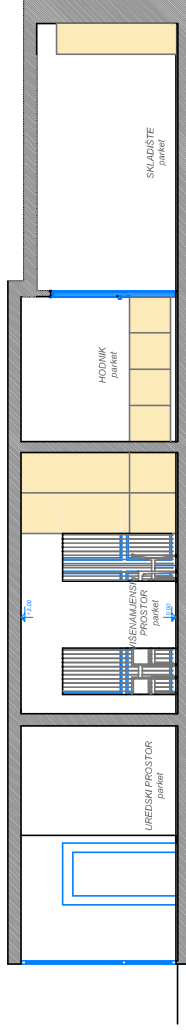

izradio

Studio Dots
Braće Mironjac 14
51.000 Rijeka

investitor

DOM ZA STARIJE KANTRIDA
Dure Catta 6, Rijeka
OIB: 08875443522

lokacija

Klub starijih osoba 'Vežica'

naziv projekta

ANALIZA STANJA I PROJEKT
UREĐENJA PROSTORA KLUBOVA
STARIJIH OSOBA "DOMA ZA
STARIJE OSOBE KANTRIDA", RIEKA

razina razrade

Idejni projekt

broj projekta

IP-160-24

glavni projektanti

Sanja Štimac mag.ing.arch.

Ljuban Vukić dipl.ing.arch.

ovlaštteni arhitekt 4555

direktor

Sanja Štimac mag.ing.arch.

suradnici

Don Papandopulo dipl. inž. kraj. arch.

sadržaj lista

REKONSTRUIRANO STANJE

PRESJECI - VEŽICA

mjerilo

1:100

list

48

datum

prosinac 2024

REKONSTRUIRANO STANJE - NOVE INSTALACIJE VODA - ZAMET M 1:100

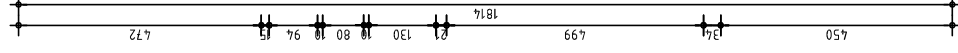
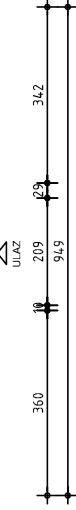
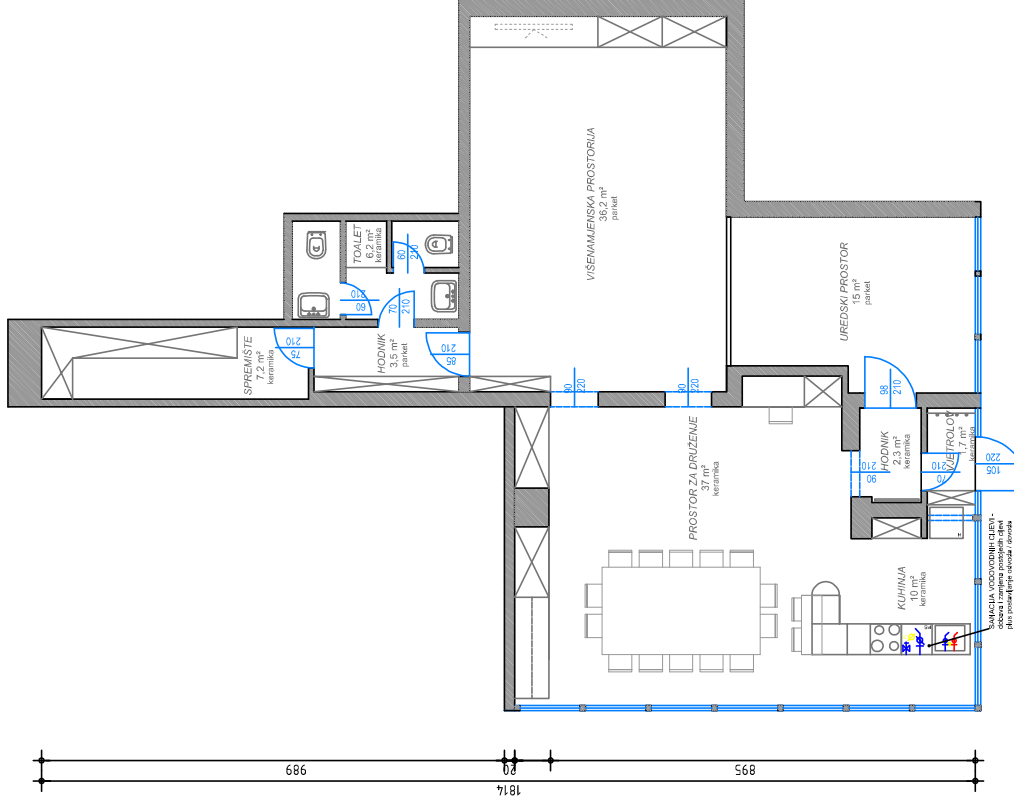
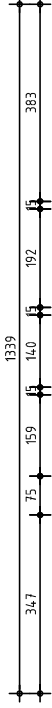

- SLAVINA SUDOPER
- SLAVINA TUŠ
- SLAVINA SA PRIRUBNICOM ZA MAŠINU ZA RUBLJE
- SLAVINA SA PRIRUBNICOM ZA MAŠINU ZA SUŠE
- VENTIL

- TOPLA VODA
- HLADNA VODA
- ODVOD

izradio

Studio Dots

Braće Monjac 14
51 000 Rijeka

investitor

DOM ZA STARIJE KANTRIDA
Đure Čačića 6, Rijeka
OIB: 08875443522

lokacija

Klub starijih osoba Zamet

naziv projekta

ANALIZA STANJA I PROJEKT
UREĐENJA PROSTORA KLUBOVA
STARIJIH OSOBA "DOMA ZA
STARIJE OSOBE KANTRIDA", RIJEKA

razina razrade

Idejni projekt

broj projekta

IP. I-60-24

glavni projektanti

Sanja Štimac mag.ing.arch.

Ljuban Vukić dipl.ing.arch.
ovlašten arhitekt 4555

direktor

Sanja Štimac mag.ing.arch.

suradnici

Don Papandopulo dipl. inž. kraj. arch.

sadržaj lista

REKONSTRUIRANO STANJE
VODA - ZAMET

mjerilo

1:100

list

50

datum

prosinac 2024

REKONSTRUIRANO STANJE TLOCRT - STOLARSKI OPISI - ZAMET M 1:100

LEGENDA:

novi namještaj -
izrada po stolarskim
nacrtima

izradio

Studio Dots
Braće Mionjac 14
51 000 Rijeka

investitor

DOM ZA STARIJE KANTRIDA
Đure Cattaia 6, Rijeka
OIB: 08875443522

lokacija

Klub starijih osoba Zamet

naziv projekta

**ANALIZA STANJA I PROJEKT
UREĐENJA PROSTORA KLUBOVA
STARIJIH OSOBA "DOMA ZA
STARIJE OSOBE KANTRIDA", RIJEKA**

razina razrade

Idejni projekt

broj projekta

IP. I-60-24

glavni projektanti

Sanja Štimac mag.ing.arch.

Ljuban Vukić dipl.ing.arch.
ovlašten arhitekt 4555

direktor

Sanja Štimac mag.ing.arch.

suradnici

Don Papandopulo dipl. inž. kraj. arch.

sadržaj lista

**REKONSTRUIRANO STANJE
VODA - ZAMET**

mjerilo
1:100

list
51

datum
prosinac 2024

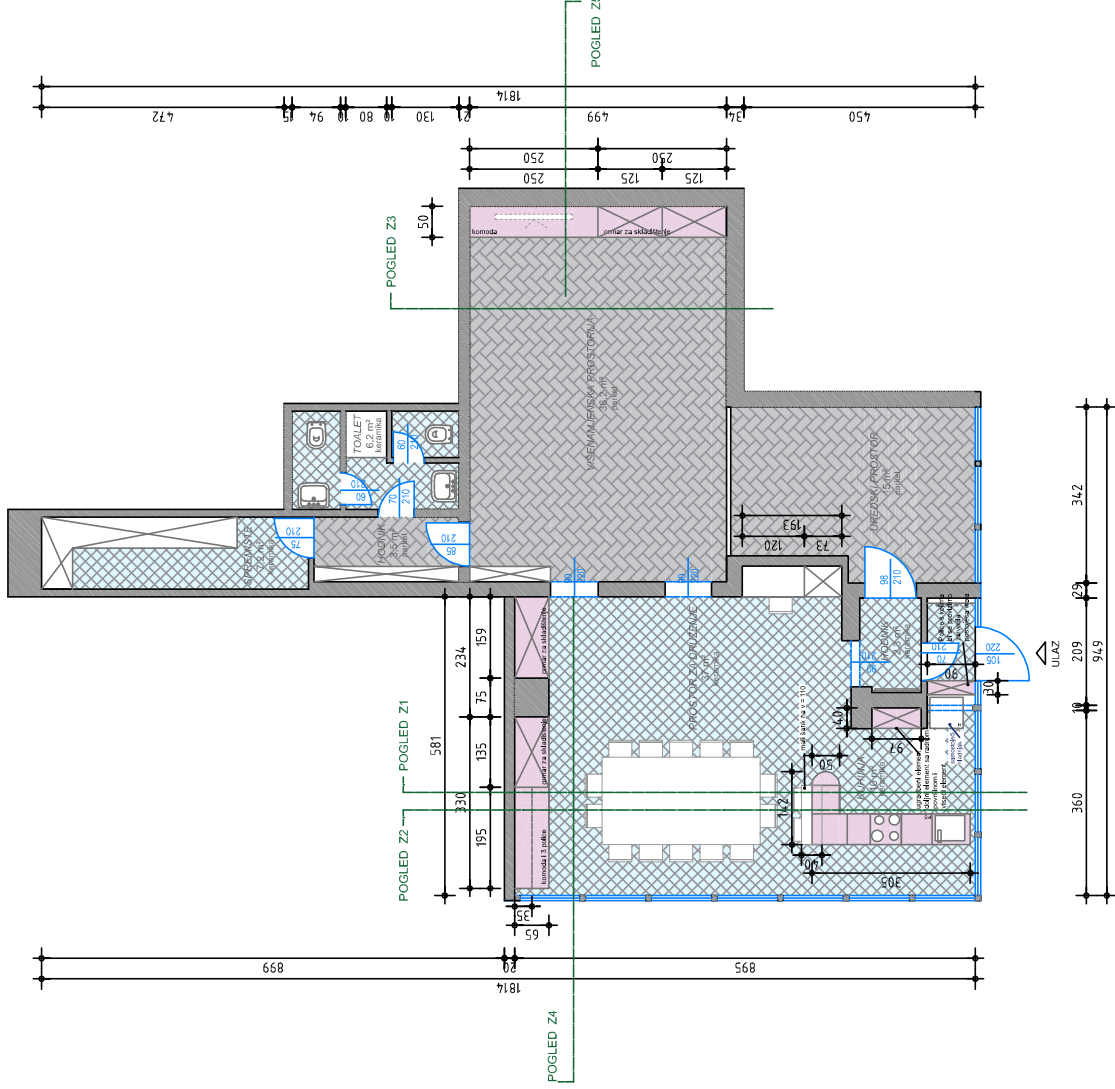
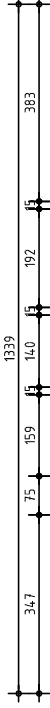

REKONSTRUIRANO STANJE PRESJECI - STOLARSKI NACRT - ZAMET M 1:100

izradio

Studio Dots
Braće Mornjac, 14
51.000 Rijeka

investitor

DOM ZA STARUJE KANTRIDA
Dure Catta 6, Rijeka
OIB: 08875443522

lokacija

Klub starijih osoba Zamet

naziv projekta

ANALIZA STANJA I PROJEKT
UREĐENJA PROSTORA KLUBOVA
STARIJIH OSOBA "DOMA ZA
STARUJE OSOBE KANTRIDA", RUEKA

razina razrade

Idejni projekt

broj projekta

IP. I-60-Z4

glavni projektanti

Sanja Štimac mag.ing.arch.

Ljuban Vukić dipl.ing.arch.

ovlaštani arhitekt 4555

direktor

Sanja Štimac mag.ing.arch.

suradnici

Don Papandopulo dipl. inž. kraj. arch.

sadržaj lista

REKONSTRUIRANO STANJE
STOLARSKI PRESJECI -
ZAMET

mjerilo

1:100

list

52

datum
prosinac 2024

POGLED Z1

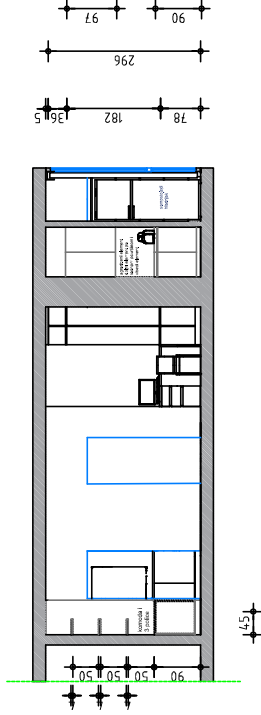

POGLED Z1 - OTVARANJE

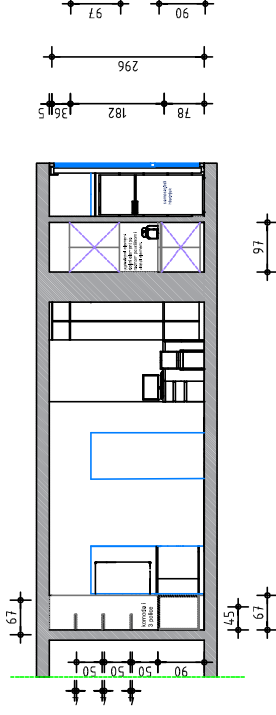

POGLED Z2 - OTVARANJE

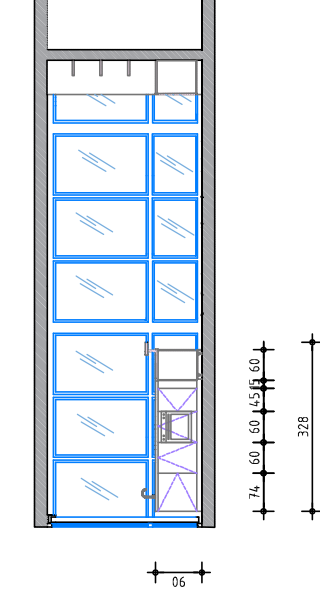

REKONSTRUIRANO STANJE PRESJECI - STOLARSKI NACRT - ZAMET M 1:100

POGLED Z3 - OTVARANJE

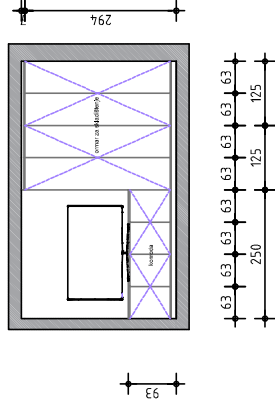

POGLED Z4

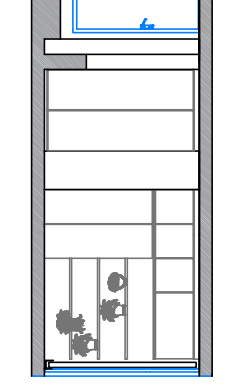

POGLED Z4 - OTVARANJE

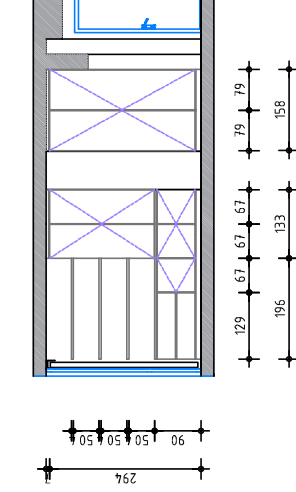

POGLED Z5

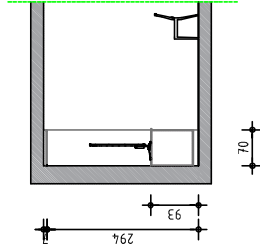

izradio

Studio Dots
Braće Mornjac 14
51.000 Rijeka

investitor

DOM ZA STARIJE KANTRIDA
Dure Catta 6, Rijeka
OIB: 08875443522

lokacija

Klub starijih osoba Zamet

naziv projekta

ANALIZA STANJA I PROJEKT
UREĐENJA PROSTORA KLUBOVA
STARIJIH OSOBA "DOMA ZA
STARIJE OSOBE KANTRIDA", RUEKA

razina razrade

Idejni projekt

broj projekta

IP. I-60-Z4

glavni projektanti

Sanja Štimac mag.ing.arch.

Ljuban Vukić dipl.ing.arch.

ovlaštteni arhitekt 4555

direktor

Sanja Štimac mag.ing.arch.

suradnici

Don Papandopulo dipl. inž. kraj. arch.

sadržaj lista

REKONSTRUIRANO STANJE
STOLARSKI PRESJECI -
ZAMET

mjerilo

1:100

list

53

datum

prosinac 2024

D/ SLIKOVNI PRILOZI

BELVEDER



BULEVARD

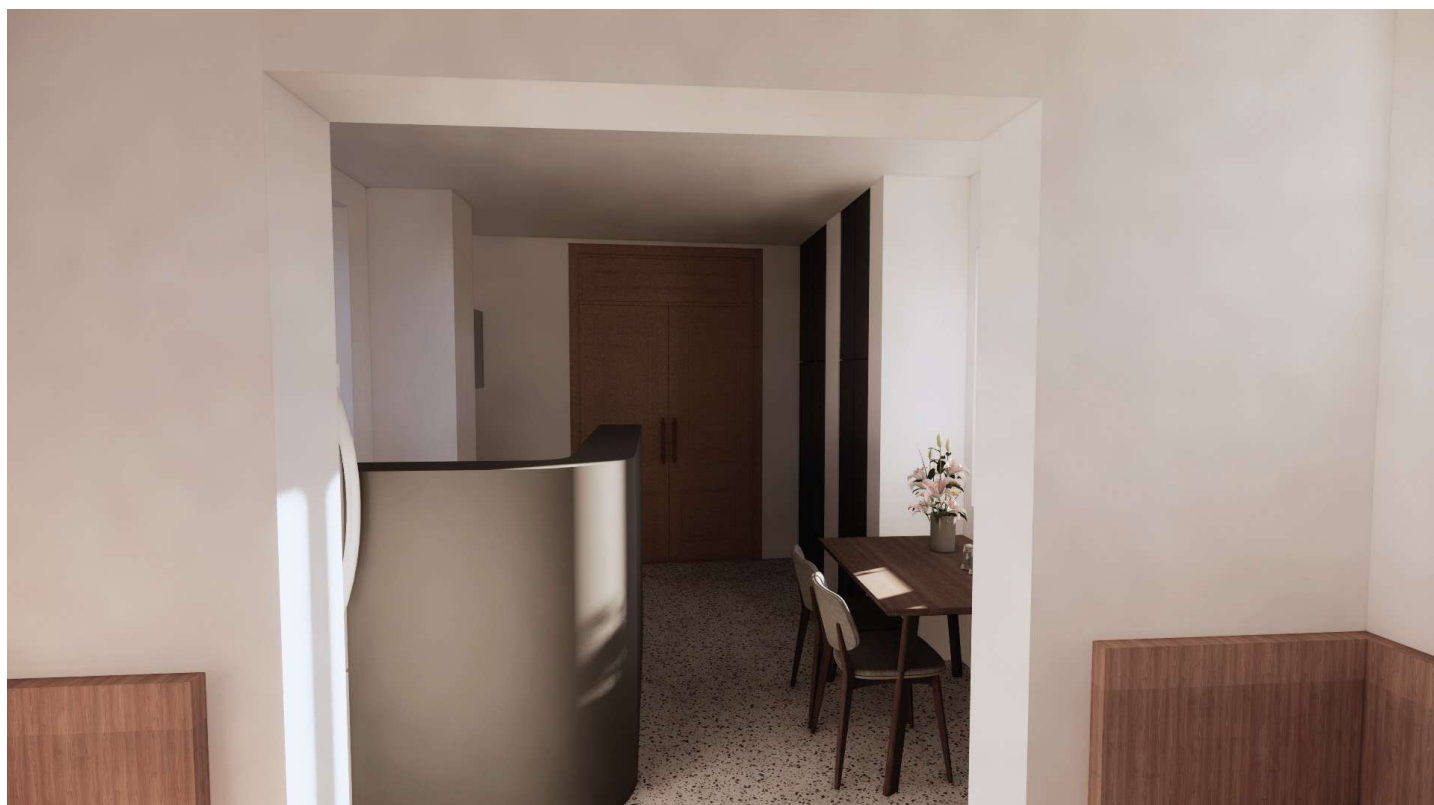

PEĆINE



POTOK



VEŽICA



ZAMET

